

# **HAIKU<sup>®</sup>**

---

## **Installation Guide**

Guide d'installation

Guía de instalación



# CONTENTS

---

Specifications.....	1
Before You Start.....	2
Universal Mount Installation.....	6
Low Profile Mount Installation.....	24
Troubleshooting.....	35
Maintenance.....	37
Contact Us.....	38



Rev. F  
12/04/2023

**READ AND SAVE THESE INSTRUCTIONS**



# SPECIFICATIONS

---

## Universal Mount

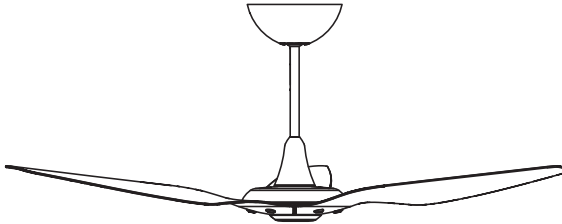

<b>Models</b>	MK-HK4-042406, MK-HK4-041806, MK-HK4-042506, MK-HK4-052406, MK-HK4-051806, MK-HK4-052506, MK-HK4-071806, MK-HK4-071906, MK-HK4-04240601, MK-HK4-04180601, MK-HK4-05240601, MK-HK4-05180601, MK-HK4-07180601
<b>Mounting</b>	Sloped or flat ceilings from 9 to $\geq 14$ ft (2.7 to $\geq 4.3$ m)
<b>Input Voltage</b>	100–240 VAC, 1 $\Phi$ , 50–60 Hz
<b>Maximum Weight</b>	26 lb (11.8 kg)

## Low Profile Mount



<b>Models</b>	MK-HK4-042400, MK-HK4-042500, MK-HK4-052400, MK-HK4-052500, MK-HK4-04240001, MK-HK4-05240001
<b>Mounting</b>	Flat ceilings from 8 to 10 ft (2.4 to 3 m)
<b>Input Voltage</b>	100–240 VAC, 1 $\Phi$ , 50–60 Hz
<b>Maximum Weight</b>	18.5 lb (8.4 kg)

# BEFORE YOU START

## ☑ Turn Off Power at Breaker

Contact an electrician if you are uncomfortable performing electrical work. A licensed electrician must install the fan if required by local code.

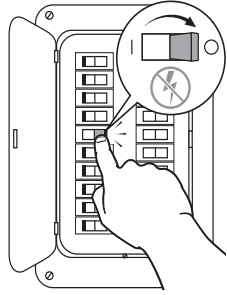

## ☑ Gather Tools

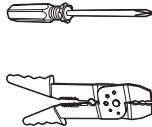
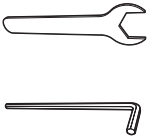

## ☑ Prepare Fan Site and Gather Hardware

### CAUTION

**Do not use the fan with a dimmer switch or a third-party switch.**

**Outlet Box\*:** Make sure your outlet box is suitable for fan support. If there is not an outlet box at the fan location, install one on a ceiling joist or beam. You will need to supply two 10-32 screws for attaching the fan mounting bracket or plate to the outlet box.

**Concrete Ceiling:** Depending on your mount type, you will need to supply three or four anchor bolts\*\* for attaching the fan mounting bracket or plate to the ceiling. If required by your local building and safety codes, you will also need to supply an anchor hook\*\* for the safety cable. See pages 4–5 for hardware specifications and installation details.

**Wood Ceiling Joist\*:** You will need to supply two corrosion-resistant 12-11 x 45 mm hex head timber screws with seal for attaching the fan mounting bracket or plate directly to the joist. If required by local code, mount or embed an outlet box into the joist. The outlet box must be suitable for fan support.

**Covered Outdoor Locations\*\*\*:** Damp-rated fans installed in covered outdoor locations must have fixed/permanent full overhead coverage extending at least 2 ft (0.6 m) out from the airfoil tips on all sides.

\*Mounting to an outlet box or a wood ceiling joist is not applicable in Singapore.

\*\*If anchor bolts and anchor hook are included with your fan, use them for concrete mounting.

\*\*\*When installing the fan in a covered outdoor location, use only light kits marked "Suitable for Use in Damp Locations."



**☑ Check Ceiling Slope (Universal Mount)**

Consult the table below to make sure you have the appropriate downrod length for your ceiling slope. Universal Mount fans can be installed on flat or sloped ceilings with an angle no greater than 33° (approximately 8:12 roof pitch). For minimum clearance guidelines, consult the Important Safety Instructions booklet included with this installation guide.

Ceiling Height	Fan Diameter	Downrod Length*	Maximum Ceiling Slope (Indoor Only)**
9–10 ft (2.7–3 m)	52 in. (1.3 m)	7 in. (178 mm)	Flat
		12 in. (305 mm)	12°
	60 in. (1.5 m)	7 in. (178 mm)	Flat
		12 in. (305 mm)	10°
	84 in. (2.1 m)	12 in. (305 mm)	Flat
10–11 ft (3–3.4 m)	52 in. (1.3 m)	20 in. (508 mm)	26°
	60 in. (1.5 m)		22°
	84 in. (2.1 m)		16°
11–13 ft (3.4–4 m)	52 in. (1.3 m)	32 in. (813 mm)	33°
	60 in. (1.5 m)		33°
	84 in. (2.1 m)		29°
13–14 ft (4–4.3 m)	52 in. (1.3 m)	48 in. (1219 mm)	33°
	60 in. (1.5 m)		
	84 in. (2.1 m)		
>14 ft (>4.3 m)	52 in. (1.3 m)	60 in. (1524 mm)	33°
	60 in. (1.5 m)		
	84 in. (2.1 m)		

\*7-in. (178-mm) downrod not available for 84-in. (2.1-m) fans.

\*\*Damp-rated fans installed in covered outdoor locations can be mounted to flat ceilings only.

\*\*Mounting to a sloped ceiling is not applicable in Singapore.

## BEFORE YOU START

---

### ☑ Prepare Concrete Ceiling (if applicable)

#### Universal Mount

Drill three  $\text{\O} 8$  mm holes in the pattern shown (Fig. 1). The hole depth should not exceed 46 mm (Fig. 2).

Remove dust from holes. Insert anchor bolts\* into holes. Strike the heads of the anchor bolts with a hammer, ensuring bolt sleeves are flush with ceiling surface. Position mounting bracket on anchor bolts. Ensure all anchor bolts are fully tightened to expand and lock the anchors.

If required by local building and safety codes, install an anchor hook\* for the safety cable. Drill an  $\text{\O} 8$  mm hole for the anchor hook. The hole depth should not exceed 46 mm (Fig. 2). Remove dust from hole, and then insert the anchor hook and fully tighten.

Fig. 1

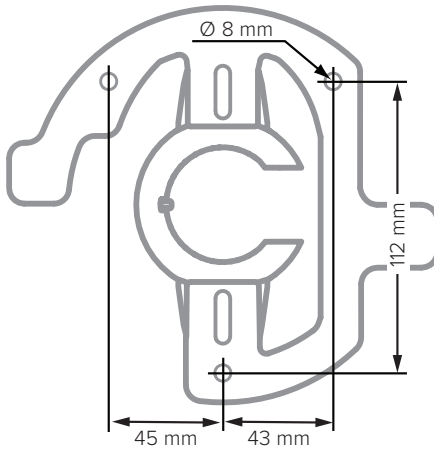
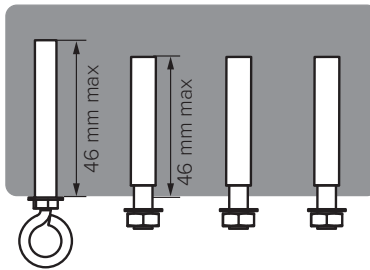

Fig. 2



---

\*Applicable for Singapore: Anchor bolts and anchor hook are included with your fan. Use them for concrete mounting.

### Low Profile Mount

Drill four  $\text{\O} 8$  mm holes in the pattern shown (Fig. 1). The hole depth should not exceed 46 mm (Fig. 2).

Remove dust from holes. Insert anchor bolts\* into holes. Strike the heads of the anchor bolts with a hammer, ensuring bolt sleeves are flush with ceiling surface. Position mounting plate on anchor bolts. Ensure all anchor bolts are fully tightened to expand and lock the anchors.

If required by local building and safety codes, install an anchor hook\* for the safety cable. Drill an  $\text{\O} 8$  mm hole for the anchor hook. The hole depth should not exceed 46 mm (Fig. 2). Remove dust from hole, and then insert the anchor hook and fully tighten.

**Fig. 1**

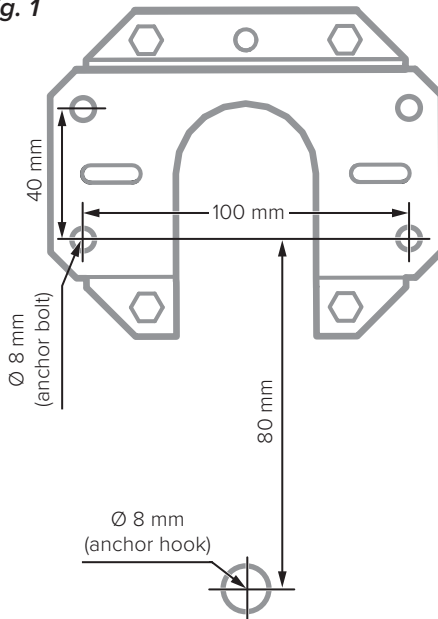

**Fig. 2**

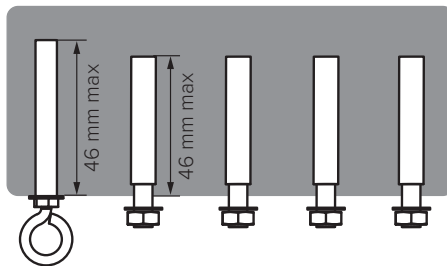

\*Applicable for Singapore: Anchor bolts and anchor hook are included with your fan. Use them for concrete mounting.

# UNIVERSAL MOUNT INSTALLATION



For Low Profile Mount installation, see page 24.



Install fan stabilizer in covered outdoor locations on flat ceilings only.



An EMI filter (not shown) is included for certain regions and fan diameters. If the EMI filter is included, install it with your fan.



The lower cover is shipped attached to the motor unit to protect the fan's internal electronics during installation.

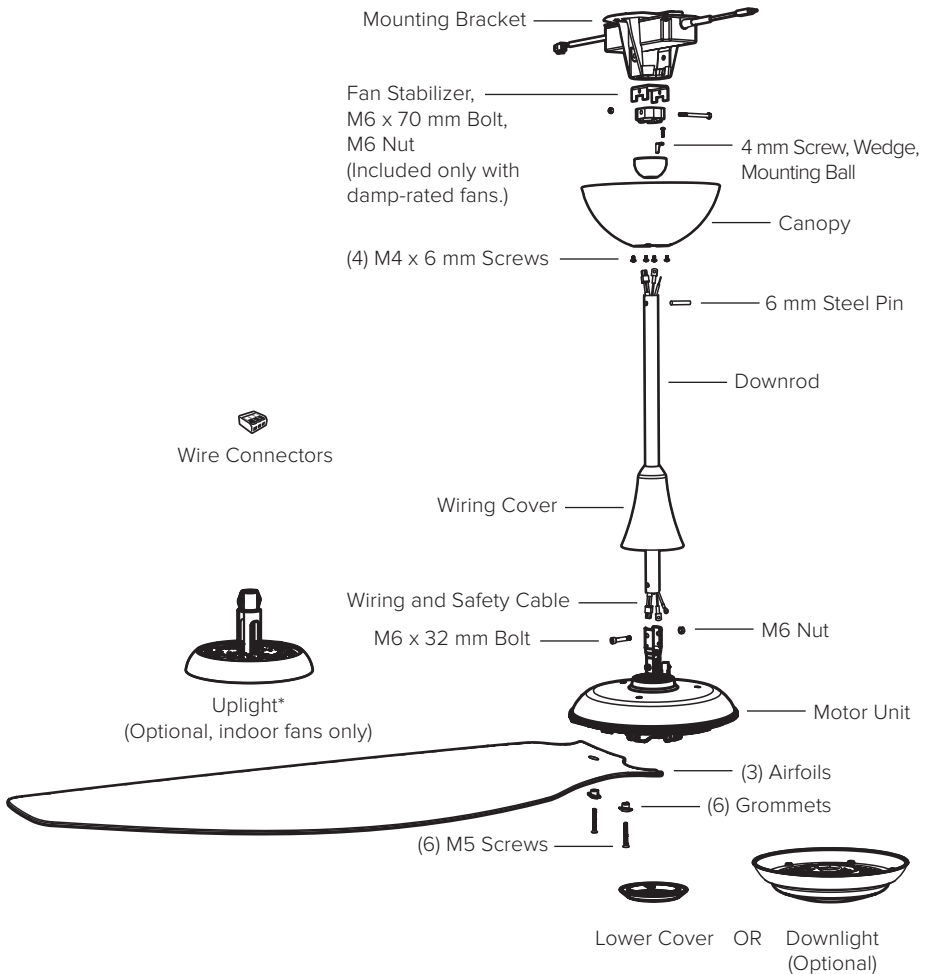

\*Not applicable for Singapore.

## Hardware included

### Airfoil Hardware—Step 1



### Lower Mounting Hardware—Step 2

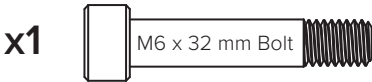

### Lower Mounting Hardware—Step 3



### Upper Mounting Hardware—Step 8

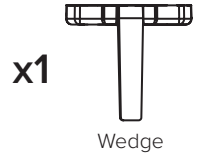

### Fan Stabilizer Hardware\*—Step 12



### Safety Cable Shackle—Step 13

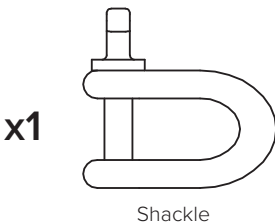

### Upper Mounting Hardware—Step 14



\*Included only with damp-rated fans.

# UNIVERSAL MOUNT INSTALLATION

---

## 1. Install airfoils



**Make sure the sticker color on each airfoil matches the corresponding sticker color on the motor unit.**

Moving clockwise, slide each airfoil edge under the lower cover, align the mounting holes with the holes on the motor unit, and secure with the airfoil hardware. Make sure the grommets are positioned correctly in the holes (*Fig. 1*).

*Fig. 1*

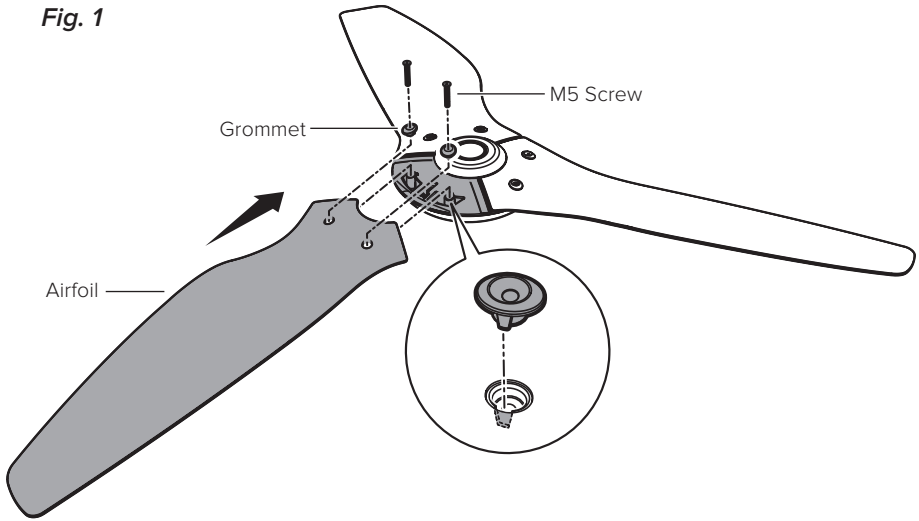

## 2. Install downrod

### No Uplight

If **not** installing an uplight, align holes on downrod with holes on motor bracket. Position downrod wiring harness so that it is on the **same side** of the motor shaft as the motor unit wiring harness. Position ground wire and safety cable so that they are on the **opposite side** of the motor shaft as the motor unit wiring harness. Secure downrod with the lower mounting hardware (*Fig. 2a*).

**Fig. 2a**

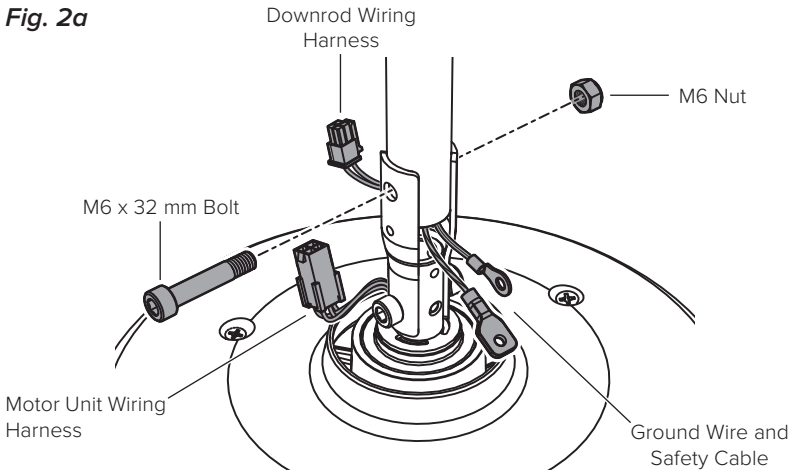

### Uplight

Align holes on downrod with holes on motor bracket. Position downrod wiring harness, ground wire, and safety cable so that they are on the **opposite side** of the motor shaft as the motor unit wiring harness. Secure downrod with the lower mounting hardware (*Fig. 2b*).

**Fig. 2b**

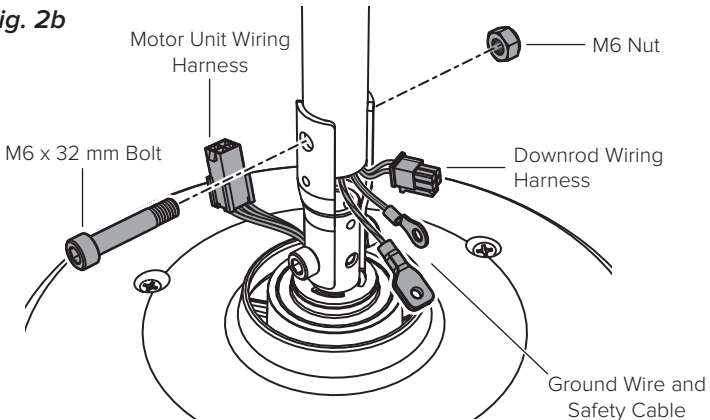

## UNIVERSAL MOUNT INSTALLATION

---

### 3. Install lower safety cable and ground wire

Install safety cable and ground wire lugs with unpainted screws and lock washers (*Fig. 3*).

*Fig. 3*

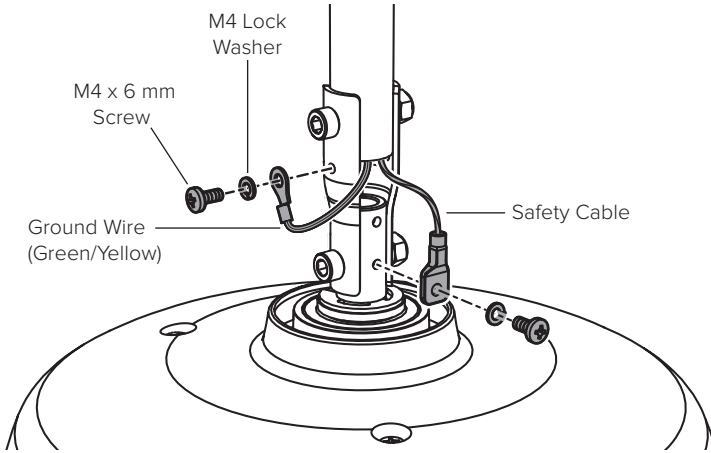

---

### 4. Install upright (optional)



**Skip this step if you are not installing an upright.**

Make sure wiring harnesses are as close to downrod as possible so that they do not interfere with upright installation (*Fig 4.1*).

*Fig. 4.1*

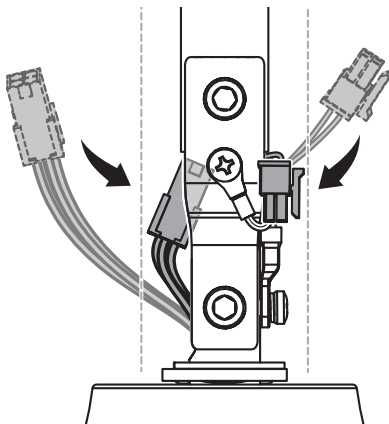





Skip this step if you are not installing an uplight.



If you purchased the UV-C option, install the UV-C LED boards on the uplight before installing the uplight on the fan. Refer to the instructions packaged with the UV-C LED boards.

Align rectangular cutouts in center of uplight with bolts on downrod. Make sure uplight wiring harness and motor unit wiring harness are on **opposite sides** of downrod. Slide uplight down the downrod until it stops (Fig 4.2). There will be some space between the uplight and the top of the motor unit.

Fig. 4.2

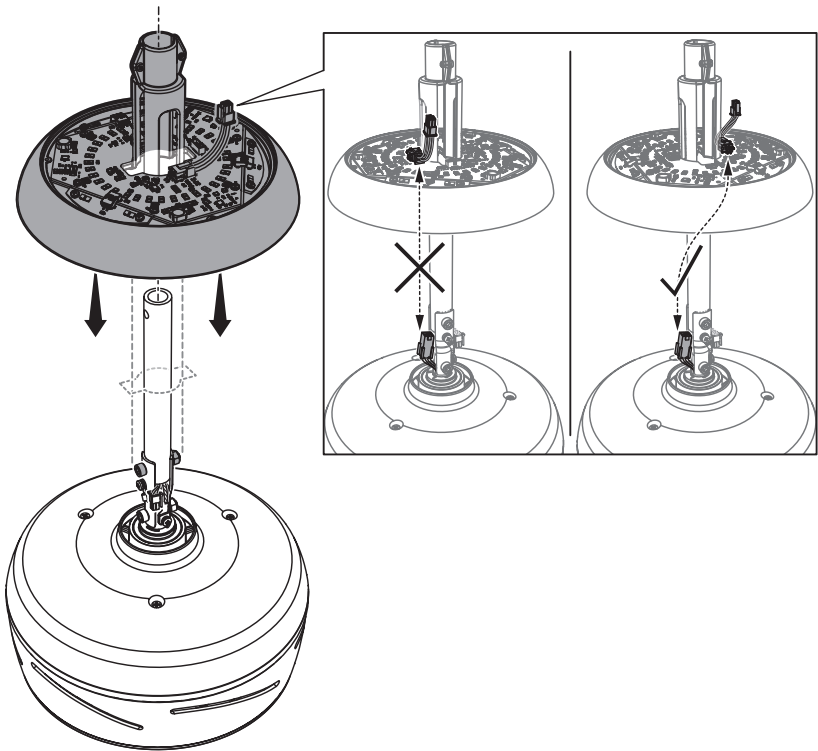

Uplight not compatible with damp-rated fans. Light kit weight: 1.5 lb (680 g).

## 5. Connect wiring harnesses

### No Uplight

If **not** installing an uplight, connect downrod wiring harness to motor unit wiring harness (Fig. 5a).

Fig. 5a

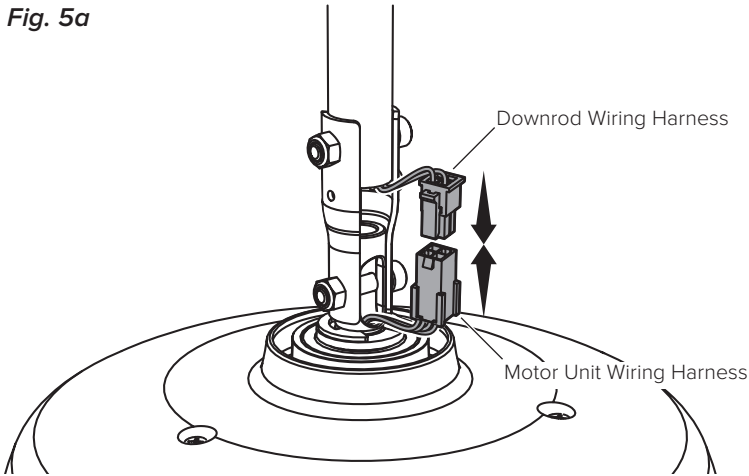

### Uplight

Tighten the two set screws at top of uplight. Connect uplight wiring harness to motor unit wiring harness. Connect downrod wiring harness to receptacle on uplight (Fig. 5b).

Fig. 5b

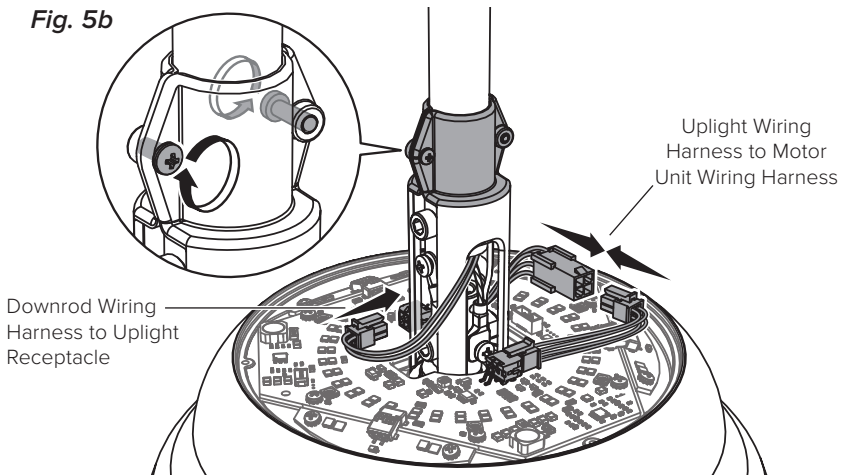

## 6. Reduce slack

Make sure all hardware is secure, and then gently tug cables at top of downrod to reduce slack (*Fig. 6*). Make sure rubber plug at top of downrod stays in place.

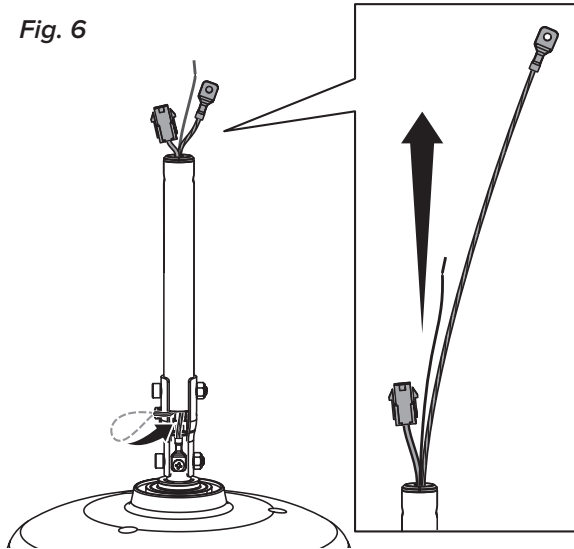

---

## 7. Position wiring cover and canopy

Slide wiring cover down the downrod, resting it on the motor unit or upright. Make sure no wires are visible. Slide canopy down the downrod, resting it on the wiring cover (*Fig. 7*).

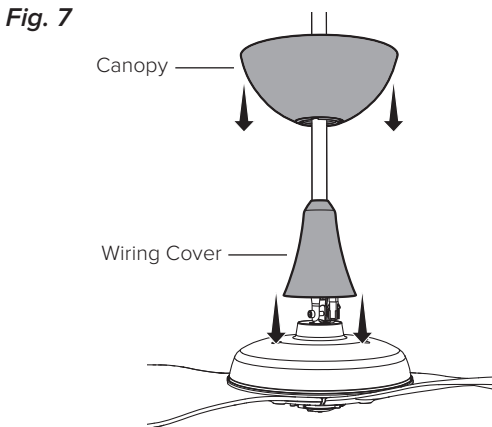

## 8. Install mounting ball



**Do not over-tighten the mounting ball screw.**

Slide mounting ball over downrod (Fig. 8.1).

Insert 6 mm steel pin into hole at top of downrod, and then slide the mounting ball upward, seating the steel pin in the inner slots (Fig. 8.2).

Insert wedge into mounting ball and secure with screw (Fig. 8.3). Tighten screw enough to prevent movement between the mounting ball and downrod, but do not over-tighten. Make sure rubber plug at top of downrod is still in place.

**Fig. 8.1**

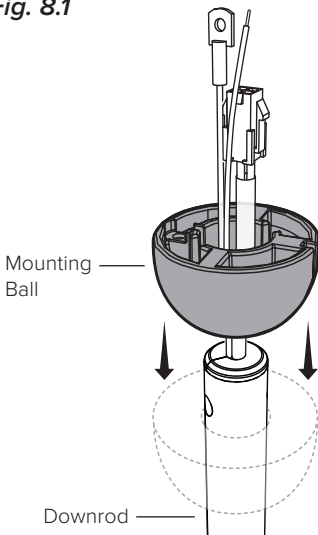

**Fig. 8.2**

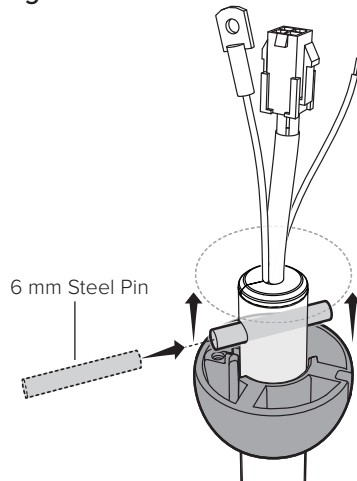

**Fig. 8.3**

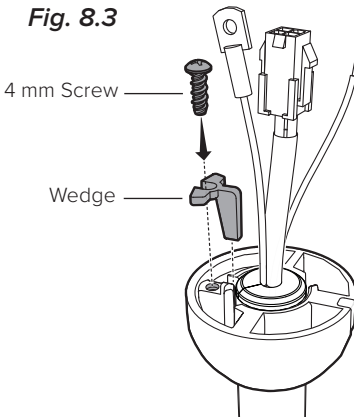

## 9. Install mounting bracket

**⚠ WARNING**

**Disconnect power to fan location before installing mounting bracket.  
Mount only to an outlet box marked acceptable for fan support.**

Secure mounting bracket to mounting structure with suitable hardware (not supplied) (Fig. 9). Outlet box shown. Your mounting structure may differ. Mounting bracket power supply omitted from illustration for visual clarity.

Fig. 9

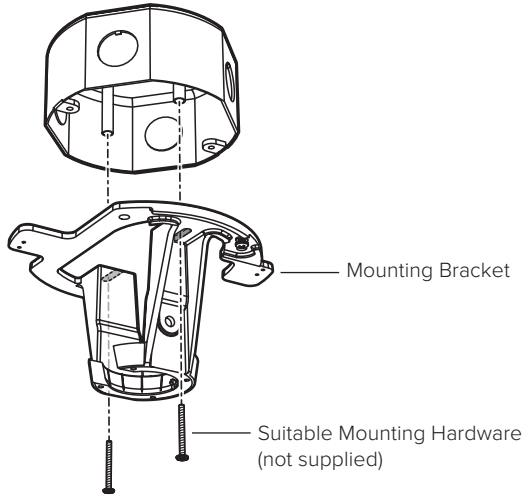

## 10. Hang fan

Raise fan to mounting bracket. Align rib in mounting bracket with slot in mounting ball, position mounting ball, and let fan hang freely (Fig. 10).

Gently twist downrod to ensure it is properly seated and will not move during fan operation.

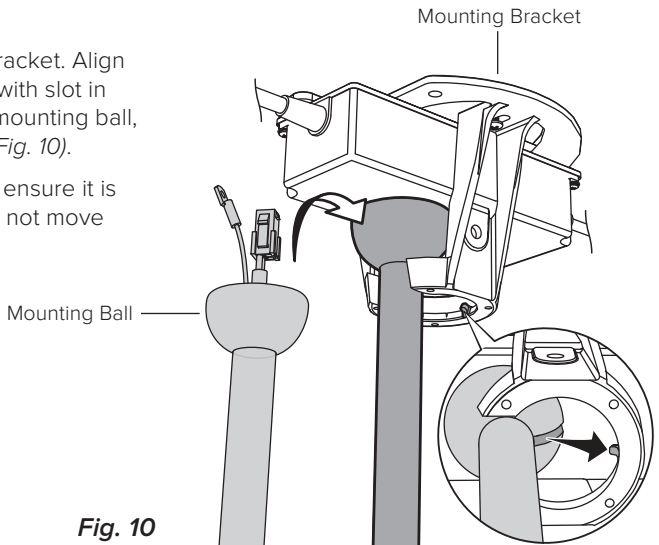

Fig. 10

## 11. Wire fan

### **WARNING**

**Disconnect power to fan location before wiring fan.**

**Do not connect fan to a damaged power source. Do not attempt to resolve electrical failures on your own. Consult a qualified electrician if uncertain of the electrical installation of this fan.**

**Do not use the fan with a dimmer switch or a third-party switch.**

Wire fan as shown on the following pages using the wire connectors. If your fan packaging did not include an EMI filter\*, refer to Fig. 11a. If your fan packaging included an EMI filter, refer to Fig. 11b. *The EMI filter is included only for certain regions and fan diameters.*

Attach green and yellow ground wire to mounting bracket with the unpainted screw. Connect wiring harness from power supply to wiring harness from downrod, making sure that the wiring and safety cable are routed in the same direction.

Carefully tuck wiring into outlet box or building structure. Ensure wire connectors are turned upward and that wires are spread apart with grounded conductors on one side of the outlet box/mounting structure and ungrounded conductors on the other side.

### Supply Power Wire Colors

	North America 100–120 V	Australia	All other regions
AC Hot/L1 Brown	Black	Brown or Red	Brown
AC Neutral/L2 Blue	White	Black or Light Blue	Blue
PE/Earth Ground Green with Yellow	Green or Bare Copper	Green with Yellow	Green with Yellow

### Wire Connector Operation

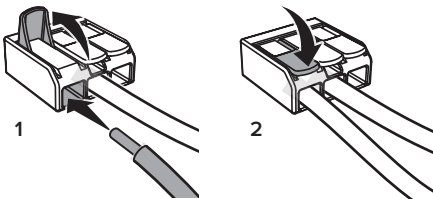

\*EMI filter is supplied in MK-HK4-071806, MK-HK4-071906, and MK-HK4-07180601.

Fig. 11a: Wiring Diagram (No EMI Filter)

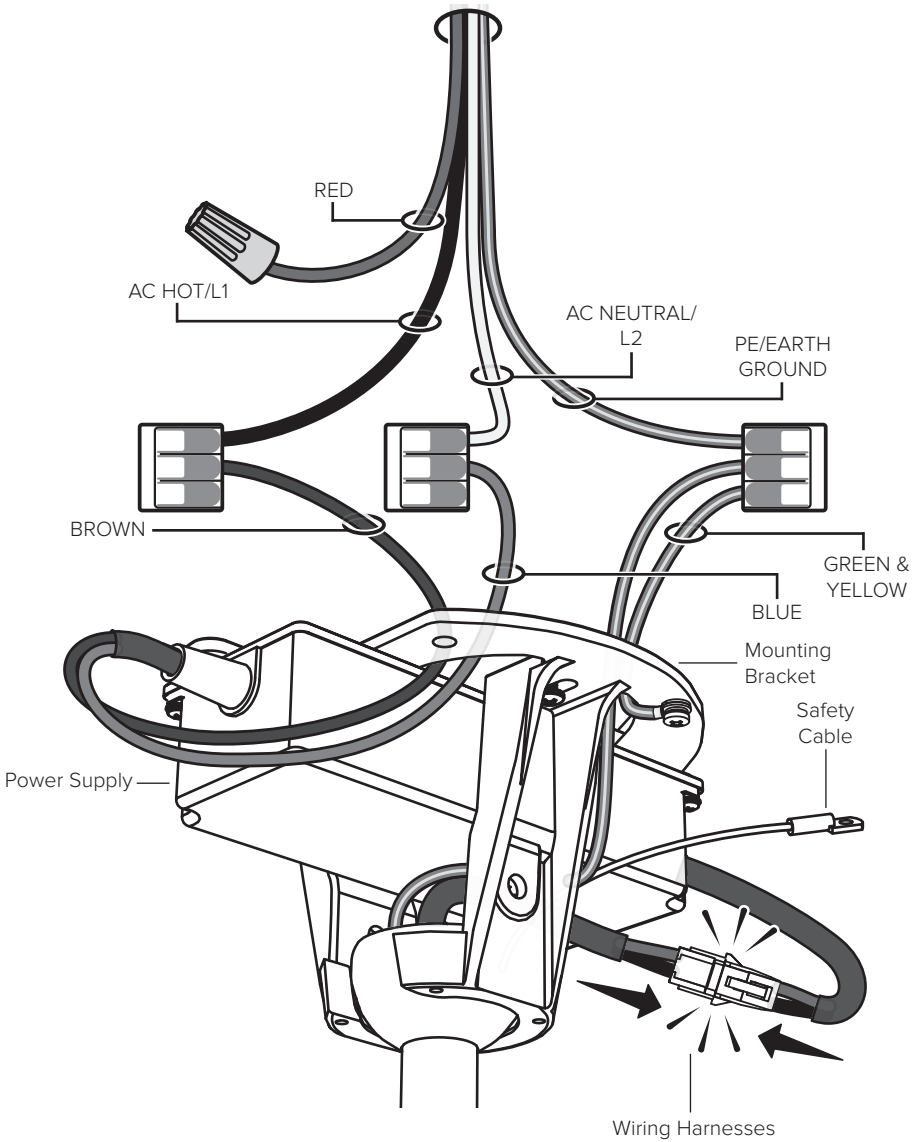

# UNIVERSAL MOUNT INSTALLATION

Fig. 11b: Wiring Diagram (With EMI Filter)



The EMI filter is included only for certain regions and fan diameters.

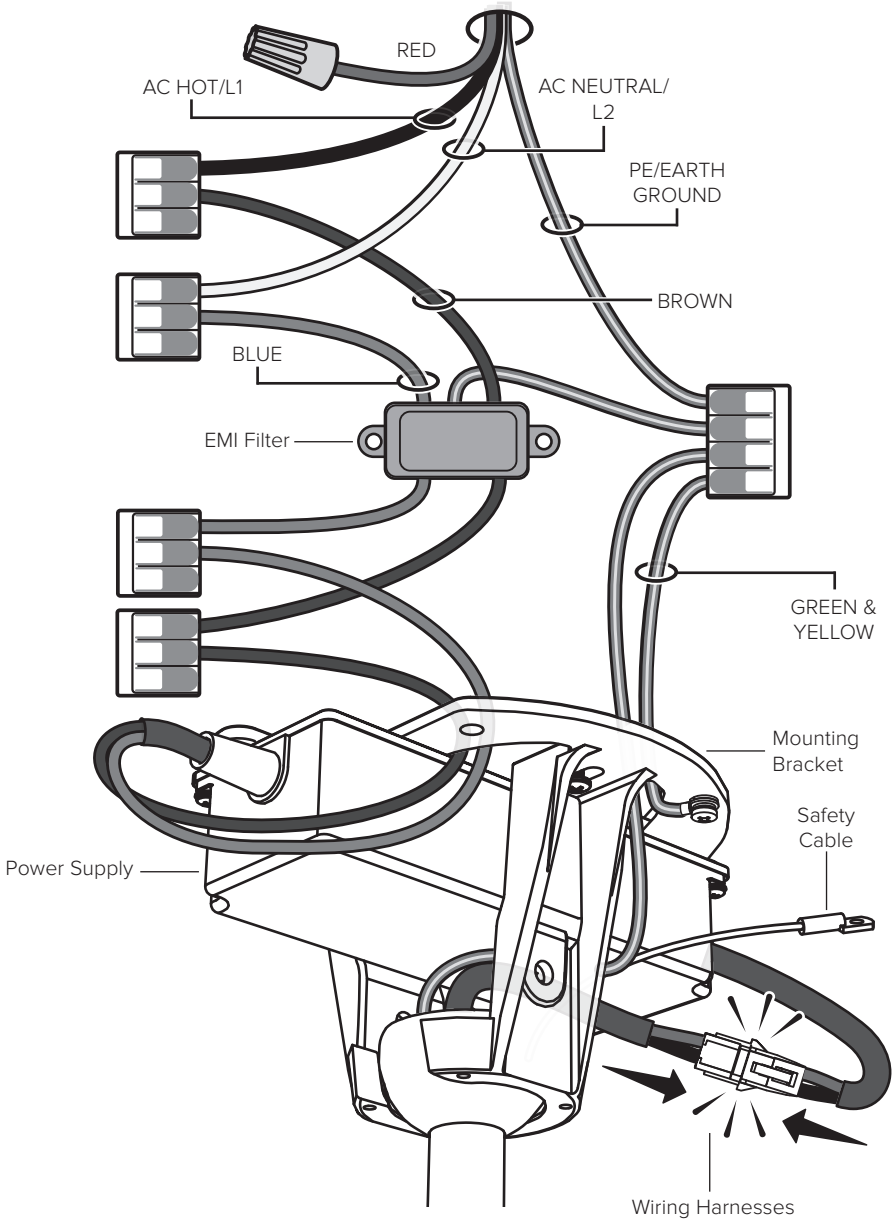



## 12. Install fan stabilizer (if included)



Fan stabilizer is included only with damp-rated fans. Install stabilizer in covered outdoor locations on flat ceilings only.

Position stabilizer into notches on top of mounting ball (Fig. 12.1).

Secure stabilizer plate to stabilizer with fan stabilizer hardware (Fig. 12.2).

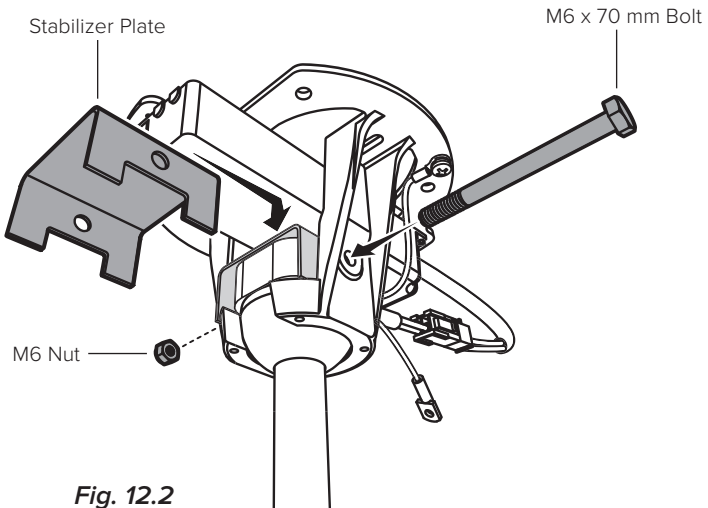
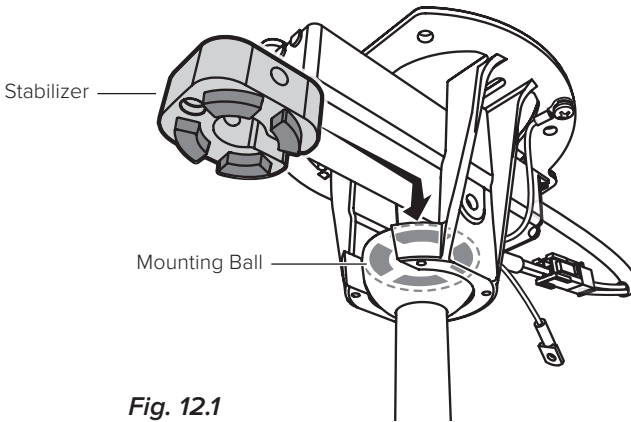

## 13. Secure safety cable



Some local safety codes require the safety cable to be secured directly to an existing part of the building structure (Canada, Singapore). It may be necessary to install additional structural material to provide attachment points. Check your local safety code if you are unsure.

### Mounting Bracket (not applicable for Singapore)

Loop safety cable around mounting bracket and secure with shackle (Fig. 13a).

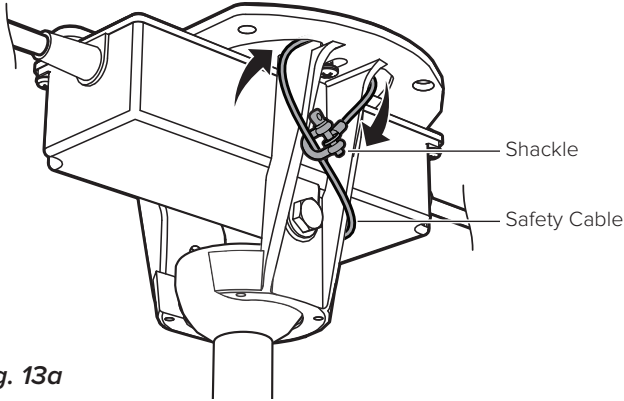

Fig. 13a

### Anchor Hook (applicable for Singapore)

Loop safety cable around anchor hook and secure with shackle (Fig. 13b).

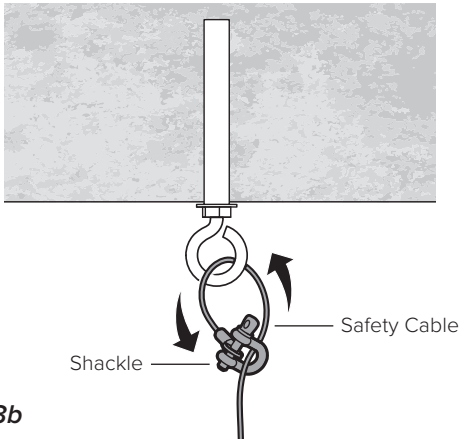
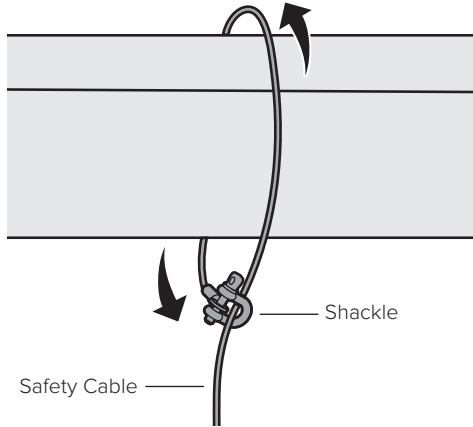

Fig. 13b

## Building Structure (not applicable for Singapore)

Loop safety cable around building structure and secure with shackle (Fig. 13c). Acceptable building structures include a wooden beam or a metal mounting brace secured between two beams. In some cases, it may be necessary to install additional structural material to provide attachment points.

Fig. 13c



## 14. Raise canopy

Raise canopy to mounting bracket, aligning the four holes on the canopy with the holes on the bracket. Secure canopy to mounting bracket with the painted screws (Fig. 14). Make sure all wires and the safety cable are tucked in the canopy.

Fig. 14

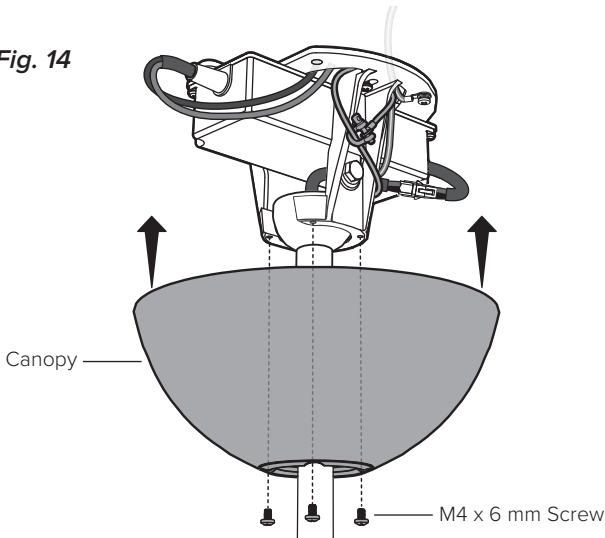

## 15. Install downlight (optional)

### CAUTION

To reduce the risk of electric shock, disconnect power to fan before installing downlight.

Remove lower cover from bottom of motor unit by twisting counterclockwise (Fig 15.1). Save the lower cover. Reinstall it if you later uninstall the downlight.

Plug downlight wiring harness into receptacle on bottom of motor unit. Align slots on downlight with tabs on bottom of motor unit and twist downlight clockwise to secure in place (Fig. 15.2).

Fig. 15.1

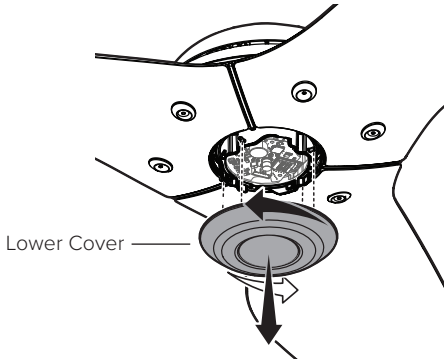
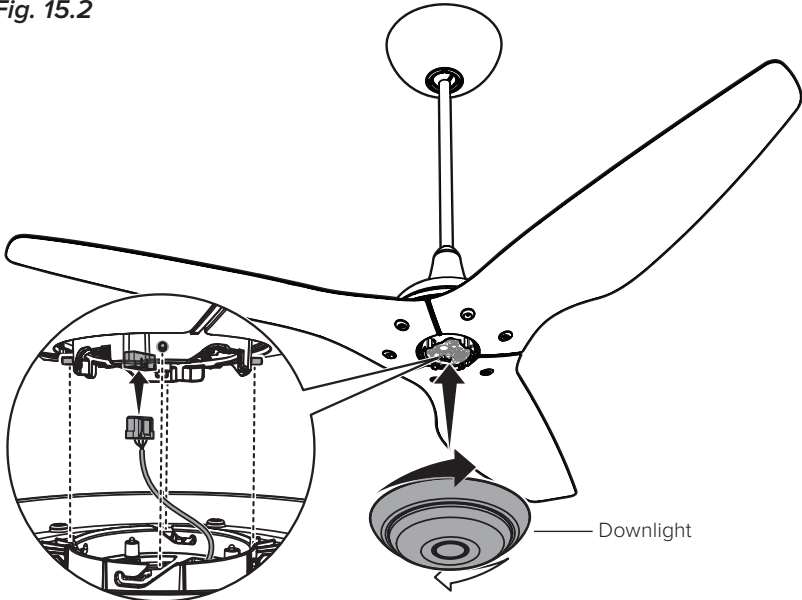

Fig. 15.2



Use only light kit model 010593. Light kit weight: 2 lb (907 g).

16. Test fan

**⚠ CAUTION**

**Do not expose the remote control to rain or water.**

Congratulations! Installation is now complete. Turn on power, and then press any button on the remote control to pair it with your fan. Test your fan using the remote (Fig. 16). *Note: It is normal for the fan to jerk forward and backward slightly for a few seconds when first turned on.*

Fig. 16

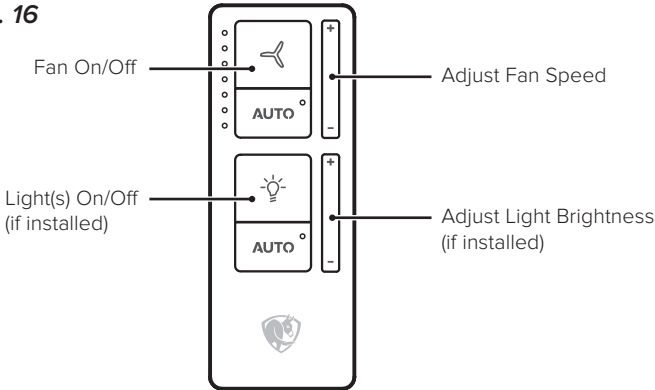

**AUTO**

Press Auto to enable motion sensing and automatic fan speed adjustment as room conditions change. To adjust your Auto preferences, download the Big Ass Fans mobile app.



Press and hold to toggle between lighting control options:

- Uplight
- Downlight
- Both lights simultaneously

To change the LED color (uplight only) or color temperature or to turn on the uplight's UV-C option (if installed), download the Big Ass Fans mobile app. *Note: The UV-C option will only turn on while the fan is spinning.*

**Automate your comfort with SenseME®**



SenseME automatically adjusts your fans and lights to keep your home feeling and looking exactly the way you want it to.

Download the Big Ass Fans mobile app to group multiple fans, adjust their settings, and set your comfort preferences for hands-free control.

For smart device integration instructions, visit [www.bigassfans.com/support](http://www.bigassfans.com/support)



# LOW PROFILE MOUNT INSTALLATION



For Universal Mount installation, see page 6.



Use the two downtube screw caps that match the color of your fan.



The lower cover is shipped attached to the motor unit to protect the fan's internal electronics during installation.

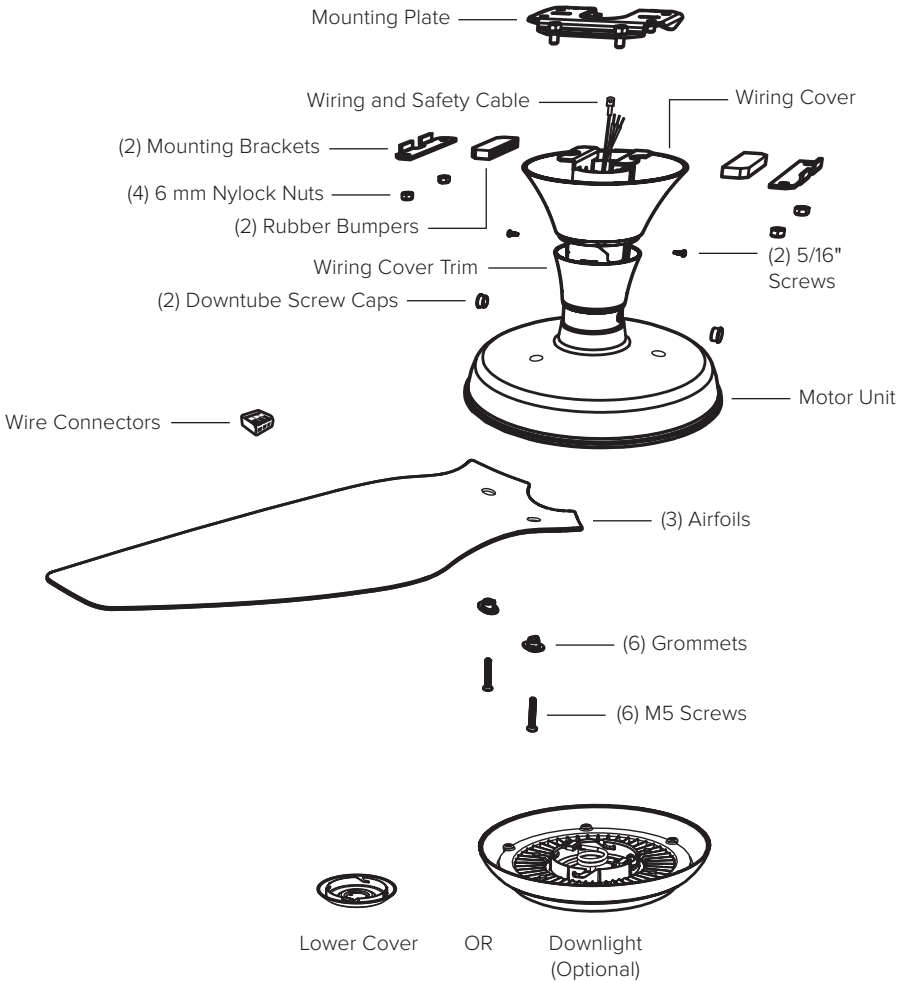

## Hardware included

### Airfoil Hardware—Step 1

x6



M5 Screw

x6



Grommet

### Mounting Hardware—Step 4, Step 8

x4



6 mm Nylock Nut

### Safety Cable Shackle—Step 6

x1

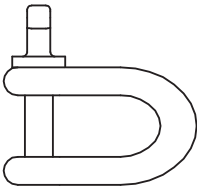

Shackle

### Wiring Cover Screws and Downtube Screw Caps—Step 9

x3



5/16" Screw\*

x8

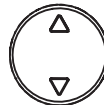

Downtube Screw Cap\*\*

\*One spare screw is included.

\*\*Use the two screw caps that match the color of your fan.

# LOW PROFILE MOUNT INSTALLATION

---

## 1. Install airfoils



**Make sure the sticker color on each airfoil matches the corresponding sticker color on the motor unit.**

Moving clockwise, slide each airfoil edge under the lower cover, align the mounting holes with the holes on the motor unit, and secure with the airfoil hardware. Make sure the grommets are positioned correctly in the holes (*Fig. 1*).

*Fig. 1*

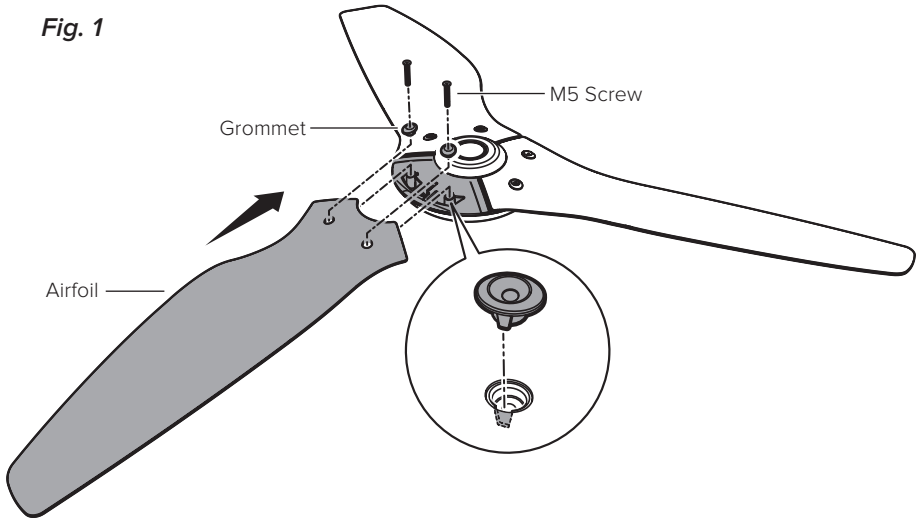

## 2. Install rubber bumpers

Slide rubber bumpers onto downtube brackets (*Fig. 2*).

*Fig. 2*

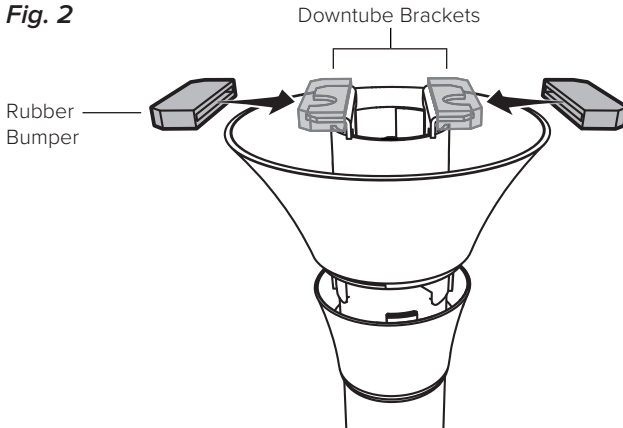



### 3. Install mounting plate

**⚠ WARNING**

**Disconnect power to fan location before installing mounting plate.  
Mount only to an outlet box marked acceptable for fan support.**

Secure mounting plate to mounting structure with suitable hardware (not supplied) (Fig. 3). Outlet box shown. Your mounting structure may differ.

Fig. 3

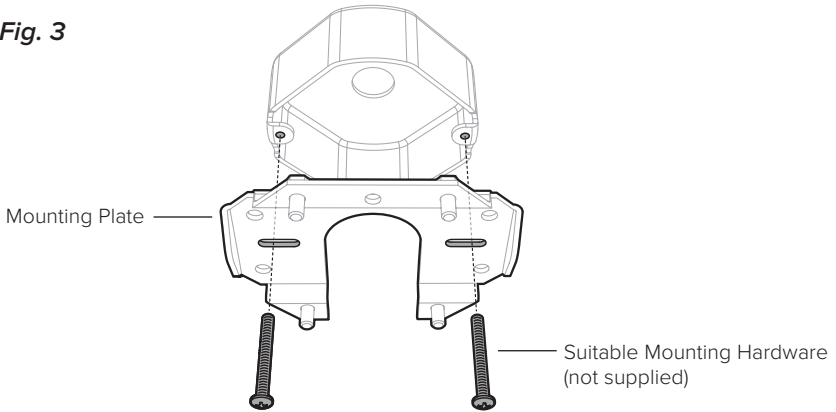

### 4. Install single mounting bracket

Loosely attach one mounting bracket to the mounting plate with two 6 mm nylock nuts, but do not fully tighten (Fig. 4).

Fig. 4

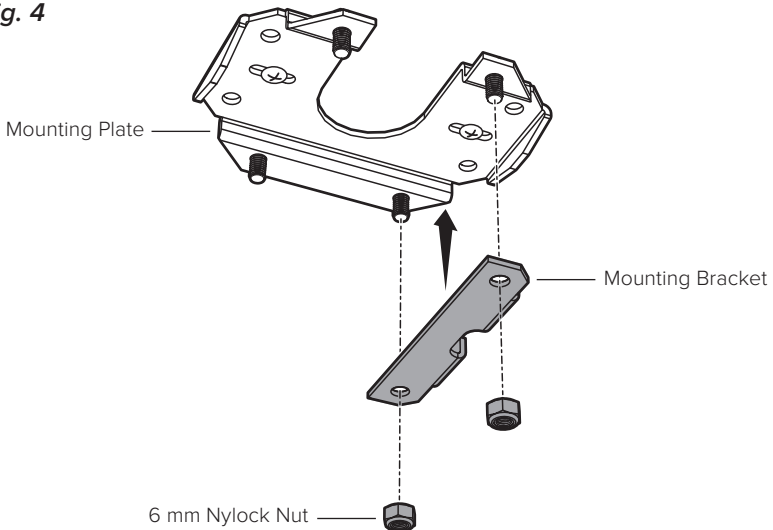

### 5. Hang fan

Raise fan to mounting plate and temporarily rest one rubber bumper in the space between the mounting bracket and mounting plate (*Fig. 5*).

*Fig. 5*

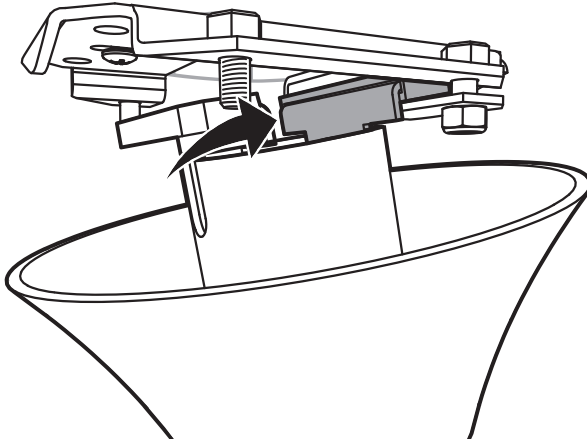

---

### 6. Secure safety cable



Two people are recommended for this step, or the fan should be placed upright on a stable surface during this step to allow both hands to be free for securing the safety cable.



Some local safety codes require the safety cable to be secured directly to an existing part of the building structure (Canada, Singapore). It may be necessary to install additional structural material to provide attachment points. Check your local safety code if you are unsure.

### Mounting Plate (not applicable for Singapore)

While supporting the fan, loop safety cable around mounting plate and secure with shackle (Fig. 6a).

**Fig. 6a**

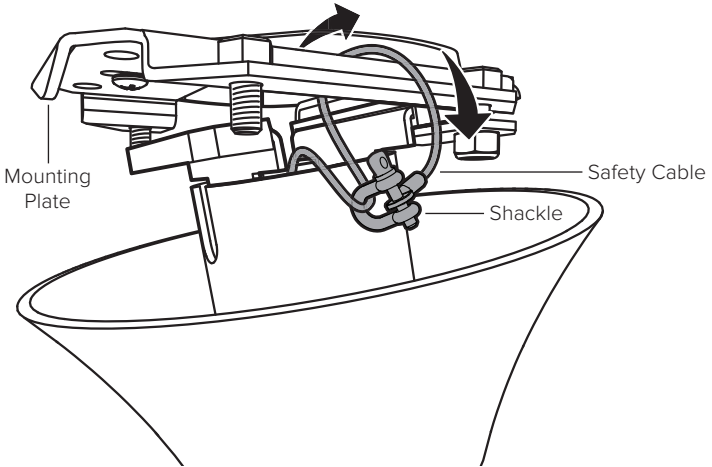

### Anchor Hook (applicable for Singapore)

While supporting the fan, loop safety cable around anchor hook and secure with shackle (Fig. 6b).

**Fig. 6b**

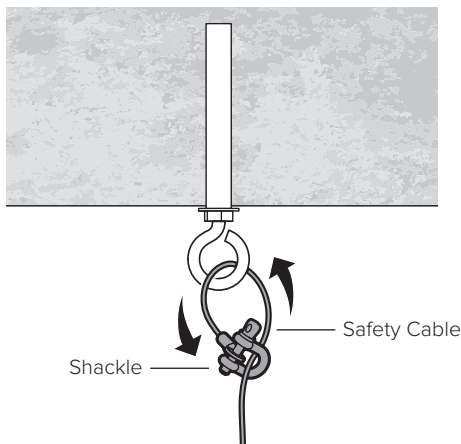

## LOW PROFILE MOUNT INSTALLATION

---

### Building Structure (not applicable for Singapore)

While supporting the fan, loop safety cable around building structure and secure with shackle (*Fig. 6c*). Acceptable building structures include a wooden beam or a metal mounting brace secured between two beams. In some cases, it may be necessary to install additional structural material to provide attachment points.

**Fig. 6c**

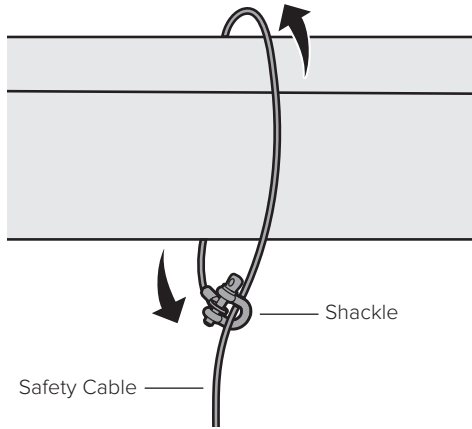

---

## 7. Wire fan

### **WARNING**

**Disconnect power to fan location before wiring fan.**

**Do not connect fan to a damaged power source. Do not attempt to resolve electrical failures on your own. Consult a qualified electrician if uncertain of the electrical installation of this fan.**

**Do not use the fan with a dimmer switch or a third-party switch.**

Allow fan to hang from safety cable. Wire fan as shown on the following page using the wire connectors (*Fig. 7*).

Carefully tuck wiring into outlet box or building structure. Ensure wire connectors are turned upward and that wires are spread apart with grounded conductors on one side of the outlet box/mounting structure and ungrounded conductors on the other side.

### Wire Connector Operation

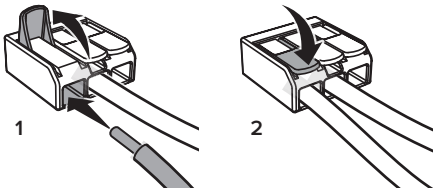
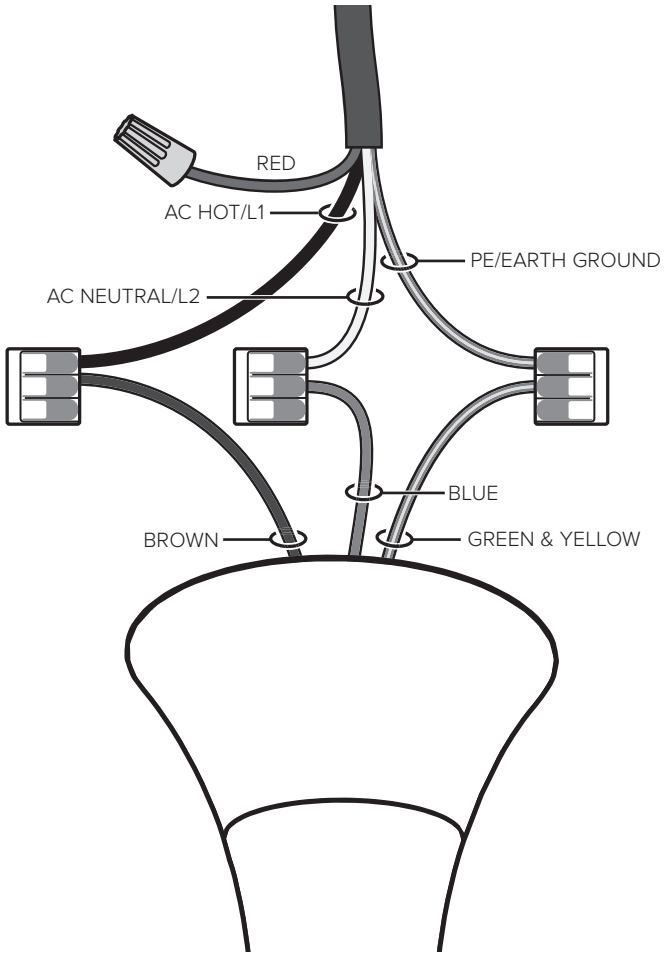

Fig. 7



Supply Power Wire Colors

	North America 100–120 V	Australia	All other regions
AC Hot/L1 Brown	Black	Brown or Red	Brown
AC Neutral/L2 Blue	White	Black or Light Blue	Blue
PE/Earth Ground Green with Yellow	Green or Bare Copper	Green with Yellow	Green with Yellow

### 8. Secure mounting brackets

Raise fan to mounting plate. Insert one rubber bumper between the mounting plate and the loosely installed mounting bracket. Secure the other bumper with the remaining mounting bracket and 6 mm nylock nuts (*Fig. 8*). Tighten all four nuts with a wrench until snug.

**Fig. 8**

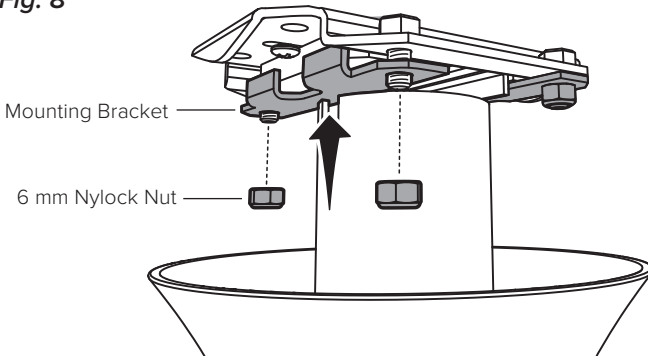

### 9. Install wiring cover and screw caps

Raise wiring cover, allowing about a 1/8" (3 mm) gap at ceiling. Align mounting slots with screw holes on downtube and secure wiring cover with the wiring cover screws (*Fig. 9*).

Slide wiring cover trim up downtube, aligning the inside tabs with the slots on the bottom of the wiring cover. Twist trim clockwise to secure in place (*Fig. 9*).

Insert the two downtube screw caps that match the color of your fan into the screw holes at the bottom of the downtube (*Fig. 9*).

**Fig. 9**

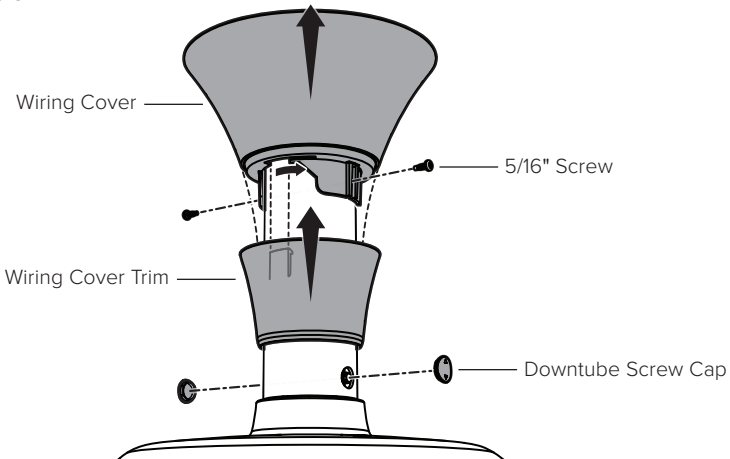

## 10. Install downlight (optional)

### CAUTION

To reduce the risk of electric shock, disconnect power to fan before installing downlight.

Remove lower cover from bottom of motor unit by twisting counterclockwise (*Fig 10.1*). Save the lower cover. Reinstall it if you later uninstall the downlight.

Plug downlight wiring harness into receptacle on bottom of motor unit. Align slots on downlight with tabs on bottom of motor unit and twist downlight clockwise to secure in place (*Fig. 10.2*).

*Fig. 10.1*

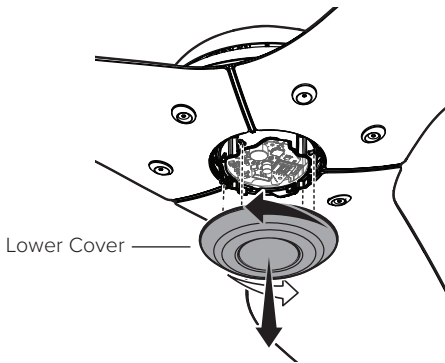

*Fig. 10.2*

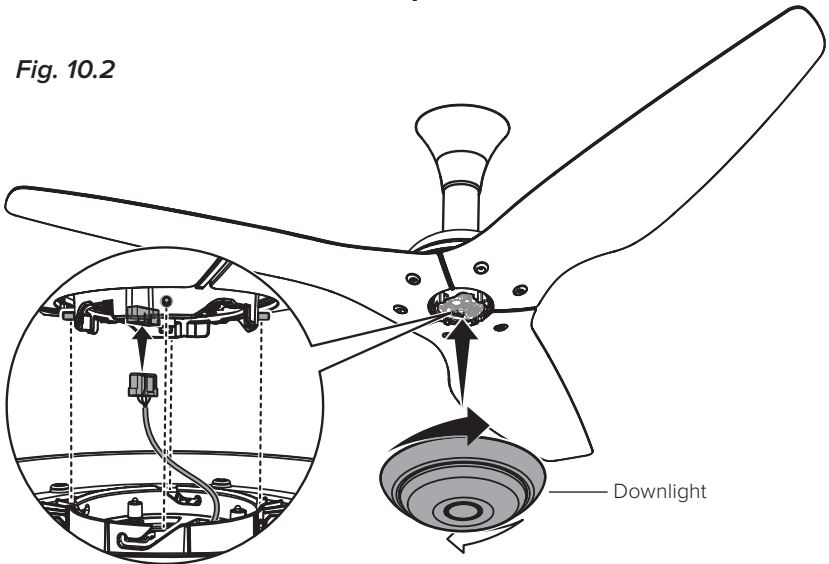

Use only light kit model 010593. Light kit weight: 2 lb (907 g).

## LOW PROFILE MOUNT INSTALLATION

### 11. Test fan

#### CAUTION

**Do not expose the remote control to rain or water.**

Congratulations! Installation is now complete. Turn on power, and then press any button on the remote control to pair it with your fan. Test your fan using the remote (Fig. 11).

*Note: It is normal for the fan to jerk forward and backward slightly for a few seconds when first turned on.*

Fig. 11

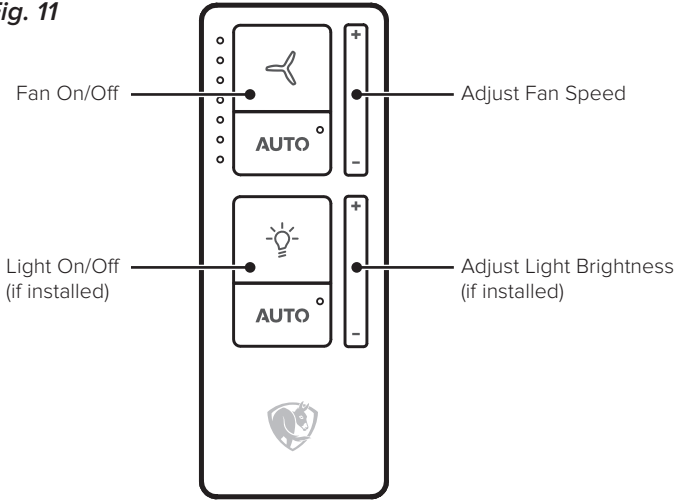

### AUTO

Press Auto to enable motion sensing and automatic fan speed adjustment as room conditions change. To adjust your Auto preferences, download the Big Ass Fans mobile app.

To change the downlight's color temperature, download the Big Ass Fans mobile app.

## Automate your comfort with SenseME®



SenseME automatically adjusts your fans and lights to keep your home feeling and looking exactly the way you want it to.

Download the Big Ass Fans mobile app to group multiple fans, adjust their settings, and set your comfort preferences for hands-free control.

For smart device integration instructions, visit [www.bigassfans.com/support](http://www.bigassfans.com/support)





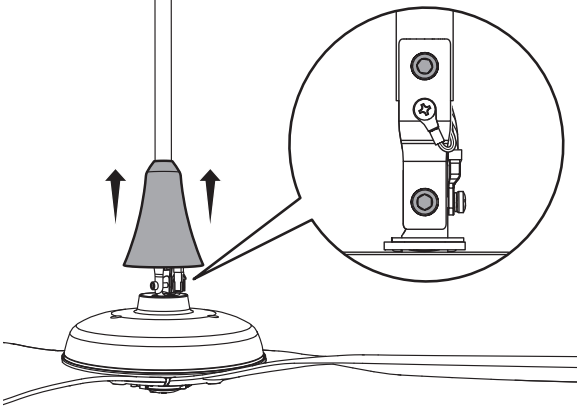

# TROUBLESHOOTING

Issue	Solution
The fan jerks upon startup.	This is normal and may happen occasionally upon startup. An initial slight jerking forward and backward does not affect fan operation.
The fan will not start.	<ul style="list-style-type: none"> <li>• Make sure the fan is receiving power. Check your circuit breaker or fuse panel and wall switch for functionality.</li> <li>• Make sure supply power is adequate.</li> <li>• Make sure all wires are securely connected and the fan is properly wired and grounded.</li> <li>• Make sure the plastic film in the remote's battery tray has been removed.</li> </ul>
The fan wobbles.	<ul style="list-style-type: none"> <li>• Make sure all mounting hardware is secure and tight.</li> <li>• Remove the airfoils and make sure the colored dot sticker on each airfoil matches the corresponding sticker on the motor unit. If the stickers do not match, move the airfoils to the matching attachment points.</li> <li>• If you installed multiple fans, make sure the serial numbers on the airfoils match the serial number on the motor unit.</li> <li>• Make sure all airfoils are aligned properly and are securely fastened to the motor unit.</li> <li>• If an airfoil is damaged, contact Customer Service. Airfoils must be replaced as a set. Do not replace individual airfoils.</li> <li>• <i>Universal Mount only:</i> Make sure the downrod and motor unit are hanging straight. Raise the wiring cover and locate the two bolts and nuts on the motor bracket. Loosen the hardware slightly to allow the fan to hang straight, and then re-tighten just past hand tight. Slide the wiring cover back in place.</li> </ul>  <p>The diagram shows a ceiling fan motor unit with a downrod. Two upward-pointing arrows indicate the motor unit's movement. A circular callout provides a close-up view of the motor unit's top, showing a wiring cover being lifted to reveal two bolts and nuts used for mounting.</p>

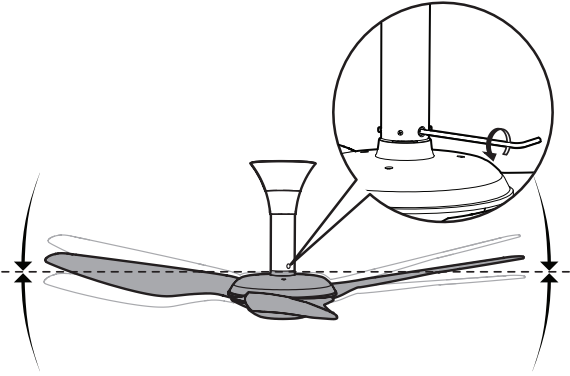
## TROUBLESHOOTING

Issue	Solution
<p>The fan appears slightly tilted. <i>(Low Profile Mount only)</i></p>	<p>Remove the downtube screw caps and locate the pivot bolt on the downtube. Loosen the bolt with a 5 mm hex key to allow the fan to hang straight, and then re-tighten. Reinstall the screw caps.</p> 
<p>The fan is noisy during operation.</p>	<p>Bring the fan to a complete stop.</p> <ul style="list-style-type: none"> <li>• Gently turn the airfoils by hand, making sure there are no fan parts rubbing on the hub when the fan rotates.</li> <li>• Check all mounting and fan hardware. If loose, tighten.</li> </ul>
<p>I need to reboot the fan.</p>	<p>Press and hold the remote On/Off button until the LED indicators start blinking. Within three seconds of the LEDs blinking, press the On/Off button again. When the LEDs stop blinking, the reboot is complete.</p>
<p>I need to pair my remote control with a different fan.</p>	<p>To pair a remote with a different fan, press  and  until the LEDs blink. Make sure the remote is within range of the new fan, and then press any button to pair.</p>
<p>The green LED on the downlight is blinking or the downlight is not responding.</p>	<p>This can occur when the downlight experiences an electrostatic discharge. Use the remote to reboot the fan or turn power to the fan off and back on.</p>

# MAINTENANCE

## WARNING

**Risk of fire, electric shock, or injury to persons during cleaning and user maintenance. Disconnect the appliance from the power supply before servicing.**

Please take a few moments each year to perform the following preventative maintenance procedures on your fan to ensure its safe and efficient operation.

### Check the safety cable, hardware, and wiring

- ☑ Check that the safety cable is properly installed by removing the canopy or wiring cover screws, sliding the canopy or wiring cover down the downrod or downtube, and examining the safety cable and hardware.
- ☑ Make sure the mounting hardware and the screws securing the airfoils to the motor unit are securely fastened.
- ☑ Make sure the wire connectors are secure and the ground wire is securely connected.

### Clean the airfoils

Dust the airfoils regularly. If the fan becomes dirty, clean it with a soft cloth. Do not use solvents, gasoline, or any other chemical cleaners. These may cause surface distortion and damage to the fan.

### Clean the lights

**Downlight:** Clean the light's lens periodically to ensure optimal performance. Wipe the lens with a soft cloth. If necessary, use water and a mild soap or a gentle liquid cleaner. Do not clean the light or lens with scouring pads, alkaline cleaning substances, gasoline, thinner, benzene, heating oil, or polishing powder.

**Uplight:** Clean the LEDs periodically to ensure optimal performance. Use a compressed air duster to remove dust and debris from the LEDs. Do not touch the LEDs while cleaning. Hold the duster can upright when using.



For more operation, maintenance, and troubleshooting information, visit [www.bigassfans.com/support](http://www.bigassfans.com/support)

# CONTACT US

---

## United States

2348 Innovation Drive  
Lexington, KY 40511  
USA  
877-244-3267  
Outside the U.S. (+1 859-233-1271)  
bigassfans.com

## Australia

35 French Street  
Eagle Farm, Brisbane  
QLD 4009  
Australia  
+61 1300 244 277  
bigassfans.com/au

## Manufacturer

2348 Innovation Drive  
Lexington, KY 40511  
USA

## Manufacturing Site

2251 Innovation Drive  
Lexington, KY 40511  
USA

## Warranty and WEEE Returns

2201 Jaggie Fox Way  
Lexington, KY 40511  
USA

## Canada

2180 Winston Park Drive  
Oakville, Ontario L6H 5W1  
Canada  
1 844-924-4277  
bigassfans.com/ca

## Singapore

50 Ubi Crescent  
#01-01 Ubi TechPark  
Singapore 408568  
+65 6709 8500  
bigassfans.com/sg

## Mexico

CEBSA (Corporación Eléctrica del  
Bravo SA de CV)  
Avenida Ind. Rio San Juan  
Lote 3-A Parque Industrial del Norte  
Reynosa, Tamps C.P. 88736  
+52 1 899 925 6398  
<http://cebsainc.com/>

## All Other Geographies

+1 859-410-6286  
bigassfans.com

EPA Est. 97457-KY-1

The information contained in this document is subject to change without notice. For the most up-to-date information, see the online printable installation guide at [www.bigassfans.com/support](http://www.bigassfans.com/support)

Haiku® is a trademark of Delta T LLC, registered in the U.S. and/or other countries.

Google Play is a trademark of Google LLC.

[www.bigassfans.com/patents](http://www.bigassfans.com/patents) · [www.bigassfans.com/product-warranties](http://www.bigassfans.com/product-warranties)

© 2022 DELTA T LLC. ALL RIGHTS RESERVED.

**FRANÇAIS**

---

# CONTENU

---

Techniques .....	1
Avant de commencer .....	2
Installation d'un support universel.....	6
Installation de montage à profil bas.....	24
Dépannage.....	35
Entretien .....	37
Nous joindre.....	38



Rév. F  
12/04/2023

**LISEZ ET CONSERVEZ CES INSTRUCTIONS**



# TECHNIQUES

## Support universel

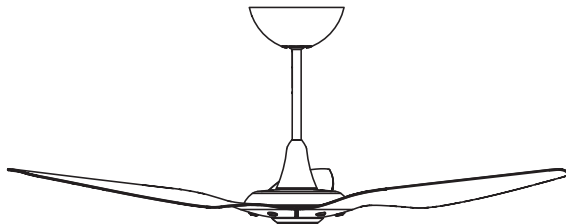

<b>Modèles</b>	MK-HK4-042406, MK-HK4-041806, MK-HK4-042506, MK-HK4-052406, MK-HK4-051806, MK-HK4-052506, MK-HK4-071806, MK-HK4-071906, MK-HK4-04240601, MK-HK4-04180601, MK-HK4-05240601, MK-HK4-05180601, MK-HK4-07180601
<b>Montage</b>	Plafonds inclinés ou plats de 2,7 à $\geq 4,3$ m (9 à $\geq 14$ pi)
<b>Tension d'entrée</b>	100–240 V CA, 1 $\Phi$ , 50–60 Hz
<b>Poids maximum</b>	11,8 kg (26 lb)

## Support à profil bas



<b>Modèles</b>	MK-HK4-042400, MK-HK4-042500, MK-HK4-052400, MK-HK4-052500, MK-HK4-04240001, MK-HK4-05240001
<b>Montage</b>	Plafonds plats de 2,4 à 3 m (8 à 10 pi)
<b>Tension d'entrée</b>	100–240 V CA, 1 $\Phi$ , 50–60 Hz
<b>Poids maximum</b>	8,4 kg (18,5 lb)

# AVANT DE COMMENCER

## ☑ Coupez l'alimentation au niveau du disjoncteur

Contactez un électricien certifié si vous n'êtes pas à l'aise pour réaliser le travail électrique. Si le code local l'exige, un électricien certifié doit réaliser l'installation du ventilateur.

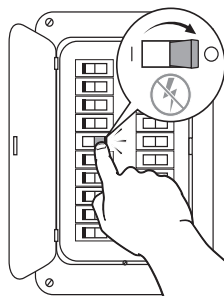

## ☑ Réunir les outils



## ☑ Préparez le site du ventilateur et rassemblez le matériel

### ATTENTION

**N'utilisez pas le ventilateur avec un gradateur ou un interrupteur tiers.**

**Boîte de sortie\*** : Assurez-vous que votre boîtier de prise est adéquat pour supporter le ventilateur. S'il n'y a pas de boîte de sortie à l'emplacement du ventilateur, installez-en une sur une solive ou une poutre de plafond. Vous devrez fournir deux vis 10-32 pour fixer le support ou la plaque de montage du ventilateur au boîtier de sortie.

**Plafond en béton** : Selon votre type de fixation, vous devrez fournir trois ou quatre boulons d'ancrage\*\* pour fixer le support ou la plaque de fixation du ventilateur au plafond. Si votre bâtiment local l'exige et les codes de sécurité, vous devrez également fournir un crochet d'ancrage\*\* pour le câble de sécurité. Voir les pages 4 à 5 pour obtenir les spécifications matérielles et les détails d'installation.

**Poutrelle de plafond en bois\*** : Vous devrez fournir deux vis à tête hexagonale résistantes à la corrosion de 12-11 x 45 mm avec joint pour fixer le support ou la plaque de montage du ventilateur directement à la solive. Si le code local l'exige, montez ou intégrez un boîtier de sortie dans la solive. Le boîtier de sortie doit être adapté au support de ventilateur.

**Emplacements extérieurs couverts\*\*\*** : Les ventilateurs homologués pour l'humidité installés dans des emplacements extérieurs couverts doivent avoir une couverture aérienne complète fixe/permanente s'étendant sur au moins 0,6 m (2 pi) à partir des extrémités des pales de tous les côtés.

\*Le montage sur une boîte de sortie ou un plafonnier en bois n'est pas applicable à Singapour.

\*\*Si des boulons d'ancrage et un crochet d'ancrage sont fournis avec votre ventilateur, utilisez-les pour une installation sur du béton.

\*\*\*Lorsque vous installez le ventilateur dans un endroit extérieur couvert, utilisez uniquement des kits d'éclairage portant la mention « Convient pour une utilisation dans des endroits humides ».



**☑ Vérifiez la pente du plafond (fixation universelle)**

Consultez le tableau ci-dessous pour vous assurer que la longueur de la tige d'extension convient à la pente de votre plafond. Les ventilateurs Universal Mount peuvent être installés sur des plafonds plats ou inclinés avec un angle ne dépassant pas 33° (inclinaison du toit d'environ 8:12). Pour connaître les consignes de dégagement minimum, consultez le livret d'instructions importantes de sécurité inclus dans ce guide d'installation.

Hauteur du plafond	Diamètre du ventilateur	Longueur de la tige d'extension*	Pente maximale du plafond (intérieur uniquement)**
2,7 à 3 m (9 à 10 pi)	1,3 m (52 po)	178 mm (7 po)	Plat
		305 mm (12 po)	12°
	1,5 m (60 po)	178 mm (7 po)	Plat
		305 mm (12 po)	10°
		305 mm (12 po)	Plat
	3 à 3,4 m (10 à 11 pi)	1,3 m (52 po)	508 mm (20 po)
1,5 m (60 po)		22°	
2,1 m (84 po)		16°	
3,4 à 4 m (11 à 13 pi)	1,3 m (52 po)	813 mm (32 po)	33°
	1,5 m (60 po)		33°
	2,1 m (84 po)		29°
4 à 4,3 m (13 à 14 pi)	1,3 m (52 po)	1219 mm (48 po)	33°
	1,5 m (60 po)		
	2,1 m (84 po)		
>4,3 m (>14 pi)	1,3 m (52 po)	1524 mm (60 po)	33°
	1,5 m (60 po)		
	2,1 m (84 po)		

\*Tige d'extension de 178 mm (7 po) non disponible pour ventilateurs de 2,1 m (84 po).

\*\*Les ventilateurs résistants homologués pour l'humidité installés dans des endroits extérieurs couverts ne peuvent être montés que sur des plafonds plats.

\*\*Le montage sur un plafond incliné n'est pas applicable à Singapour.

### ☑ Préparez un plafond en béton (le cas échéant)

#### Support universel

Percez trois trous de  $\varnothing$  8 mm dans le modèle indiqué (Fig. 1). La profondeur du trou ne doit pas dépasser 46 mm (Fig. 2).

Enlevez la poussière des trous. Insérez les boulons d'ancrage\* dans les trous. Frappez la tête des boulons d'ancrage avec un marteau en vous assurant que les fourreaux de boulon sont affleurants avec la surface du plafond. Positionnez le support de montage sur les boulons d'ancrage. Assurez-vous que les trois boulons d'ancrage sont entièrement serrés pour armer et verrouiller les ancrages.

Si les codes de sécurité et de construction locaux l'exigent, installez un crochet d'ancrage\* pour le câble de sécurité. Percez un trou de  $\varnothing$  8 mm pour le crochet d'ancrage. La profondeur du trou ne doit pas dépasser 46 mm (Fig. 2). Retirez la poussière du trou, puis insérez le crochet d'ancrage et serrez complètement.

Fig. 1

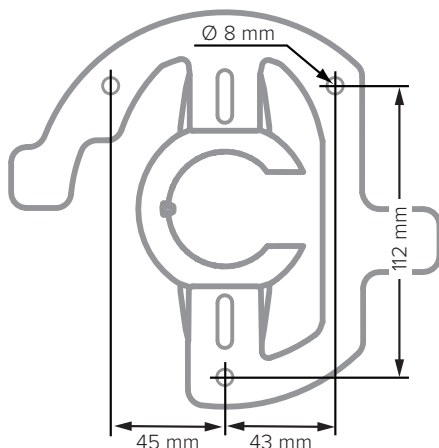
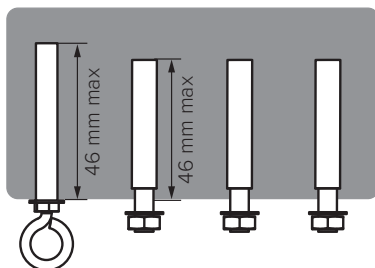

Fig. 2



\*Applicable à Singapour : les boulons d'ancrage et le crochet d'ancrage sont inclus avec votre ventilateur. Utilisez-les pour le montage en béton.

### Support à profil bas

Percez quatre trous de  $\varnothing 8$  mm dans le modèle indiqué (Fig. 1). La profondeur du trou ne doit pas dépasser 46 mm (Fig. 2).

Enlevez la poussière des trous. Insérez les boulons d'ancrage\* dans les trous. Frappez la tête des boulons d'ancrage avec un marteau en vous assurant que les fourreaux de boulon sont affleurants avec la surface du plafond. Positionnez la plaque de fixation sur les boulons d'ancrage. Assurez-vous que les trois boulons d'ancrage sont entièrement serrés pour armer et verrouiller les ancrages.

Si les codes de sécurité et de construction locaux l'exigent, installez un crochet d'ancrage\* pour le câble de sécurité. Percez un trou de  $\varnothing 8$  mm pour le crochet d'ancrage. La profondeur du trou ne doit pas dépasser 46 mm (Fig. 2). Retirez la poussière du trou, puis insérez le crochet d'ancrage et serrez complètement.

Fig. 1

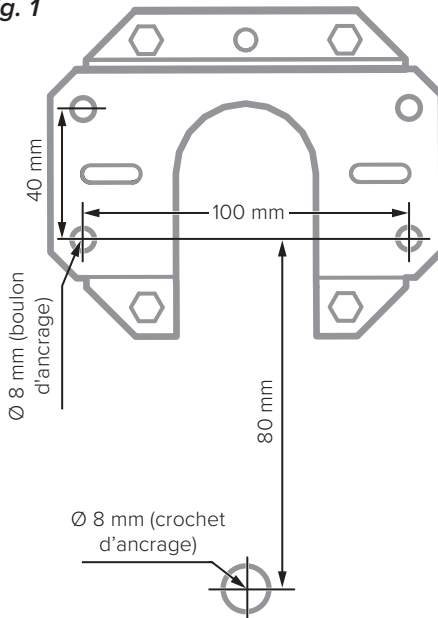
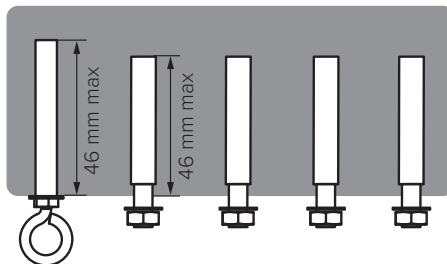

Fig. 2



\*Applicable à Singapour : les boulons d'ancrage et le crochet d'ancrage sont inclus avec votre ventilateur. Utilisez-les pour le montage en béton.

# INSTALLATION D'UN SUPPORT UNIVERSEL



Pour l'installation d'un support à profil bas, voir la page 24.



Installez le stabilisateur dans des endroits extérieurs couverts uniquement sur des plafonds plats.



Un filtre anti-perturbation électromagnétique (EMI) (non illustré) est inclus pour certaines régions et certains diamètres de ventilateurs. Si le filtre EMI est compris, installez-le sur votre ventilateur.



Le couvercle inférieur est livré fixé au bloc moteur pour protéger l'électronique interne du ventilateur pendant l'installation.

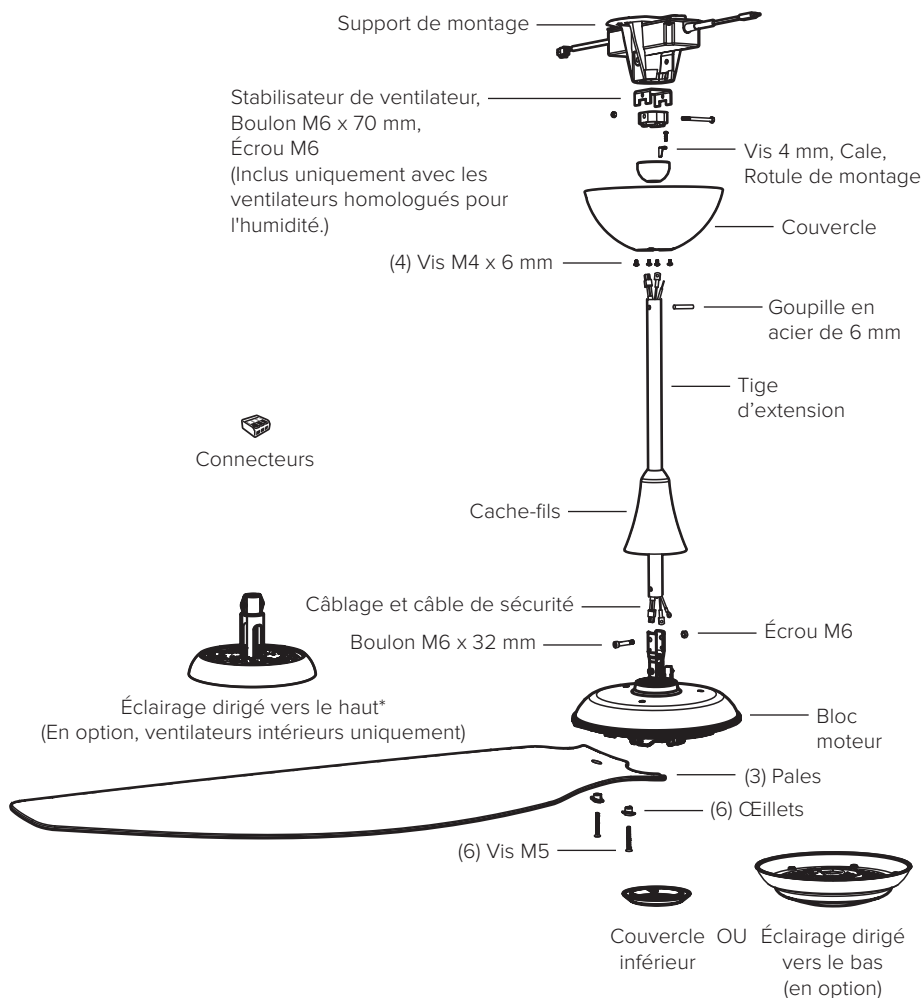

\*Non applicable pour Singapour.

## Matériel incluse

### Matériel de pale – Étape 1



### Matériel de montage inférieur - Étape 2

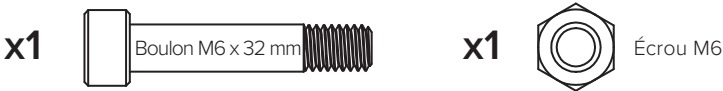

### Matériel de montage inférieur – Étape 3



### Matériel de fixation supérieure – Étape 8



### Matériel de stabilisateur de ventilateur\* – Étape 12

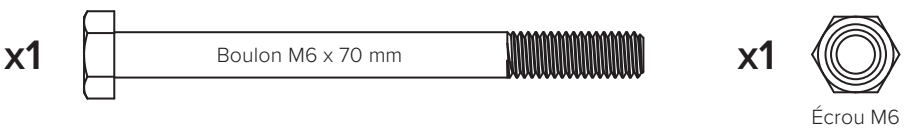

### Manille de câble de sécurité – Étape 13

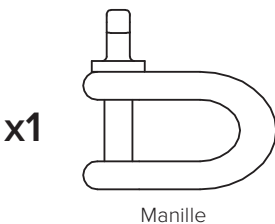

### Matériel de fixation supérieure – Étape 14



\*Inclus uniquement avec les ventilateurs homologués pour l'humidité.

### 1. Poser les pales



**Assurez-vous que la couleur de l'autocollant sur chaque pale correspond à la couleur de l'autocollant correspondant sur le bloc moteur.**

Dans le sens horaire, faites glisser chaque bord du profil aérodynamique sous le capot inférieur, alignez les trous de montage avec les trous du bloc moteur et fixez-les avec le matériel du profil aérodynamique. Assurez-vous que les œillets sont correctement positionnés dans les trous (*Fig. 1*).

*Fig. 1*

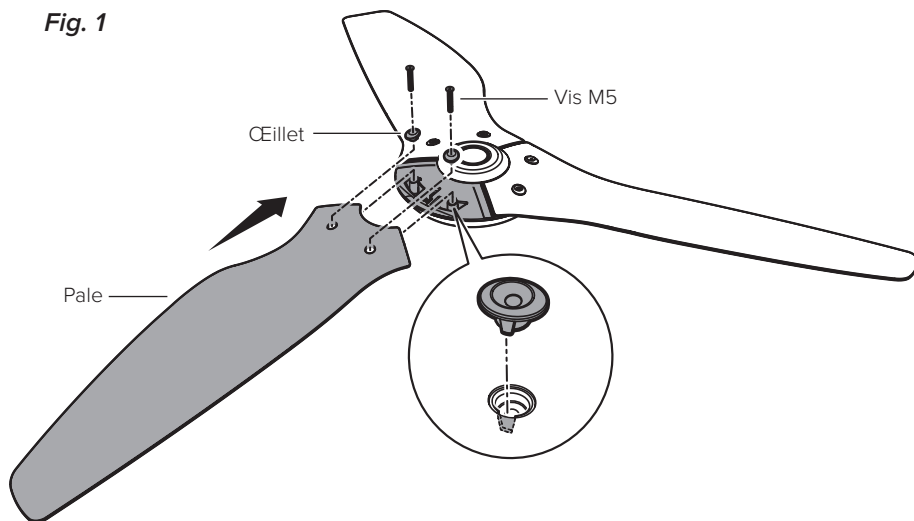

## 2. Installer la tige d'extension

### Pas d'éclairage dirigé vers le haut

Si **vous n'installez pas** l'éclairage dirigé vers le haut, alignez les trous de la tige d'extension avec les trous du support du moteur. Positionnez le faisceau de câblage de la tige d'extension **du même côté** que l'arbre du moteur que le faisceau de câblage de l'unité du moteur. Placez le fil de terre et le câble de sécurité **sur le côté opposé** de l'arbre du moteur que le faisceau de câbles de l'unité du moteur. Fixez la tige d'extension à l'aide du matériel de montage inférieur (Fig. 2a).

Fig. 2a

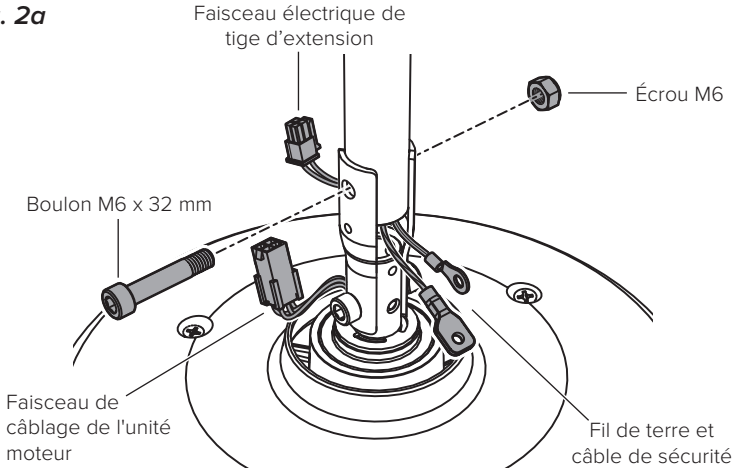

### Éclairage dirigé vers le haut

Alignez les trous de la tige d'extension avec les trous du support moteur. Positionnez le faisceau de câbles de la tige d'extension, le fil de terre et le câble de sécurité afin qu'ils soient sur le **côté opposé** de l'arbre moteur que le faisceau de câbles de l'unité du moteur. Sécurisez la tige d'extension avec la matériel de fixation inférieur (Fig. 2b).

Fig. 2b

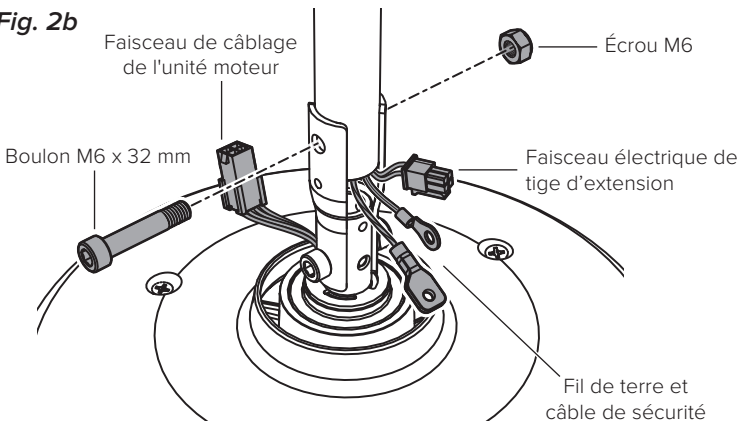

### 3. Installer le câble de sécurité inférieur et le fil de mise à la terre

Installez les cosses du câble de sécurité et du fil de terre avec des vis et des rondelles de blocage non peintes (Fig. 3).

Fig. 3

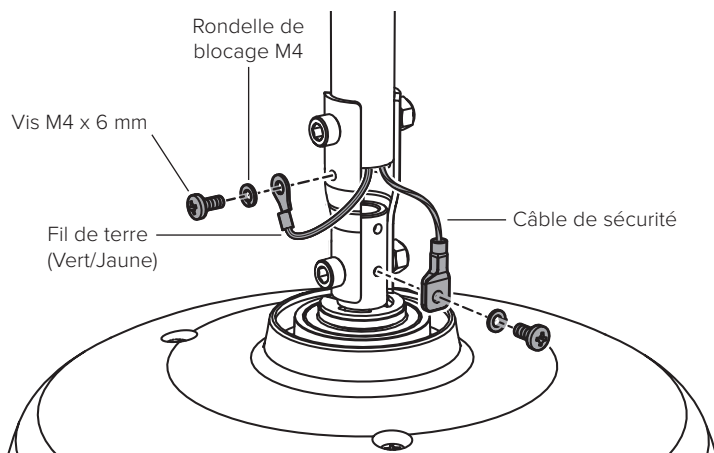

### 4. Installer l'éclairage dirigé vers le haut (optionnel)



**Omettez cette étape si vous n'installez pas l'éclairage dirigé vers le haut.**

Assurez-vous que les faisceaux de câblage sont aussi proches que possible de la tige d'extension afin qu'ils n'interfèrent pas avec l'installation de l'éclairage dirigé vers le haut (Fig 4.1).

Fig. 4.1

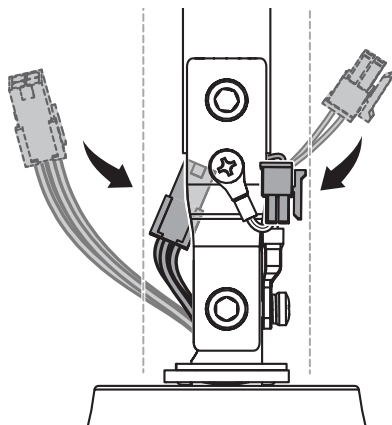





Omettez cette étape si vous n'installez pas l'éclairage dirigé vers le haut.



Si vous avez acheté l'option UV-C, installez les cartes DEL UV-C sur l'éclairage dirigé vers le haut avant d'installer l'éclairage dirigé vers le haut sur le ventilateur. Reportez-vous aux instructions fournies avec les cartes DEL UV-C.

Alignez les découpes rectangulaires au centre d'éclairage dirigé vers le haut avec les boulons sur la tige d'extension. Assurez-vous que le faisceau de câbles vers le haut et le faisceau de câbles du bloc moteur se trouvent **de part et d'autre** de la tige d'extension. Faites glisser l'éclairage dirigé vers le haut sur la tige d'extension jusqu'à ce qu'il s'arrête (Fig. 4.2). Il y aura un espace entre le feu vers le haut et le haut du bloc moteur.

Fig. 4.2

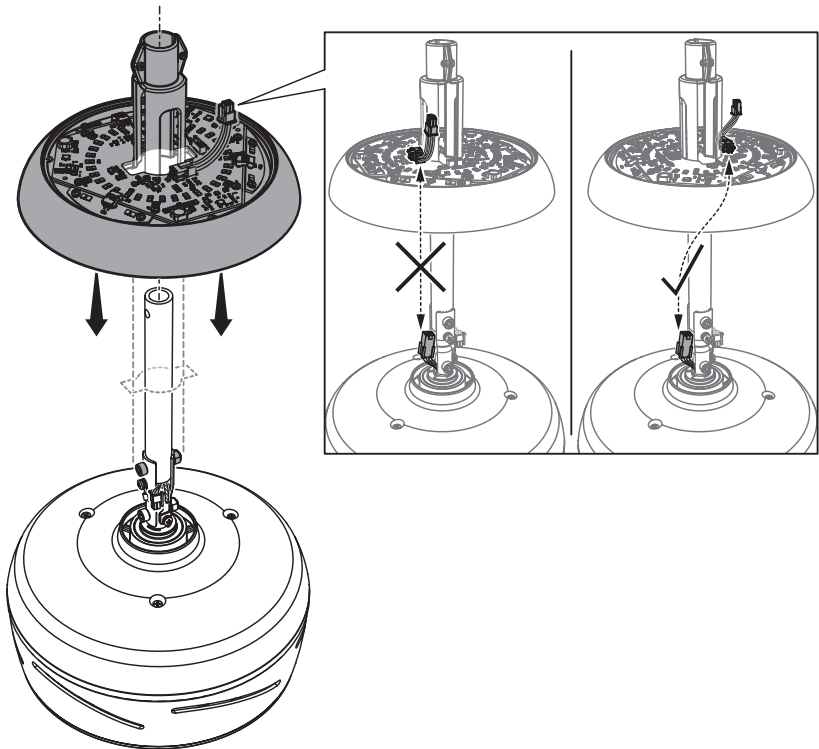

Éclairage dirigé vers le haut non compatible avec les ventilateurs pour milieu humide.  
Poids de l'ensemble léger : 680 g (1,5 lb).

### 5. Connectez les faisceaux de câblage

#### Pas d'éclairage dirigé vers le haut

Si **vous n'installez pas** d'éclairage dirigé vers le haut, connectez le faisceau de câbles de la tige d'extension au faisceau de câbles de l'unité moteur (Fig. 5a).

Fig. 5a

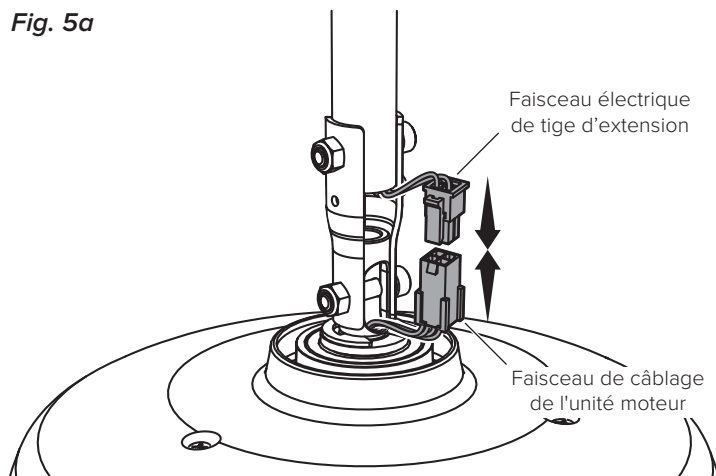

#### Éclairage dirigé vers le haut

Serrez les deux vis de réglage en haut de l'éclairage dirigé vers le haut. Connectez le faisceau de câbles de l'éclairage dirigé vers le haut au faisceau de câbles de l'unité moteur. Connectez le faisceau de câbles de la tige d'extension à la prise en cas d'éclairage dirigé vers le haut (Fig. 5b).

Fig. 5b

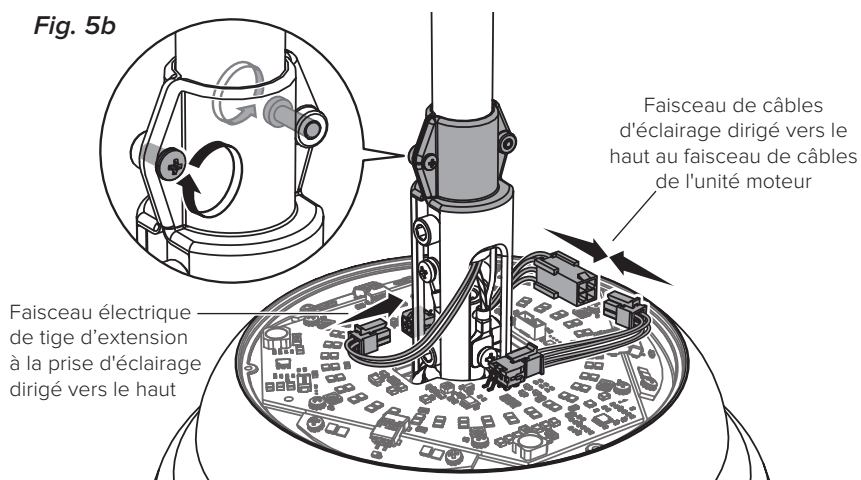

## 6. Réduire le jeu

Assurez-vous que tout le matériel est bien fixé, puis tirez doucement sur les câbles en haut de la tige d'extension pour réduire le mou (*Fig. 6*). Assurez-vous que le bouchon en caoutchouc en haut de la tige d'extension reste en place.

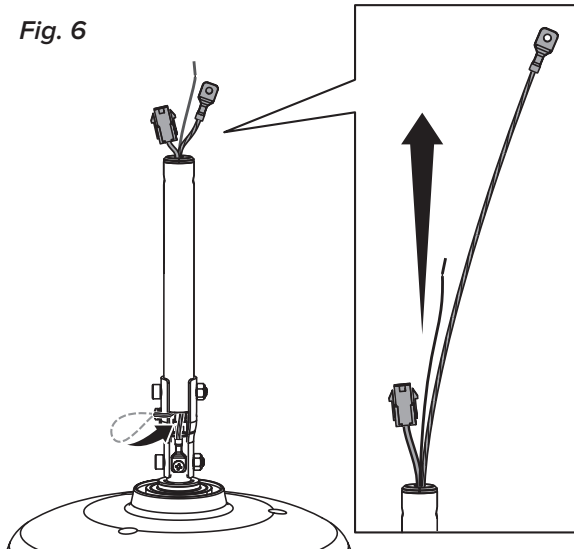

## 7. Placer le cache-fils et le couvercle

Faites glisser le couvercle du câblage le long de la tige d'extension, en le posant sur le bloc moteur ou vers le haut. Assurez-vous qu'aucun fil n'est visible. Faites glisser l'auvent le long de la tige d'extension en le posant sur le couvercle du câblage (*Fig. 7*).

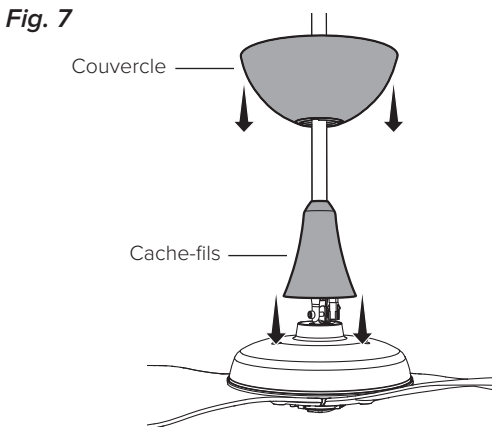

## 8. Installer la rotule de montage



**Ne serrez pas trop la vis à rotule de montage.**

Faites glisser la rotule de montage sur la tige d'extension (*Fig. 8.1*).

Insérez une goupille en acier de 6 mm dans le trou en haut de la tige d'extension, puis faites glisser la rotule de montage vers le haut en plaçant la goupille en acier dans les fentes intérieures (*Fig. 8.2*).

Insérez la cale dans la rotule de montage et fixez-la avec une vis (*Fig. 8.3*). Serrez suffisamment la vis pour empêcher tout mouvement entre la rotule de montage et la tige d'extension, mais ne serrez pas trop. Assurez-vous que le bouchon en caoutchouc en haut de la tige d'extension est toujours en place.

**Fig. 8.1**

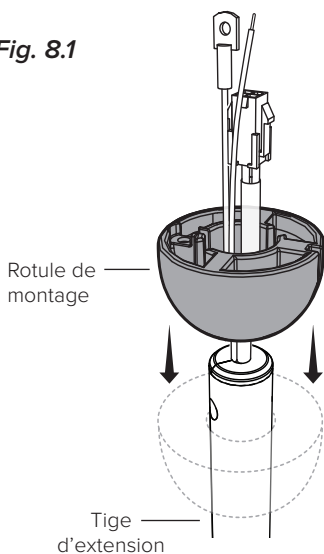

**Fig. 8.2**

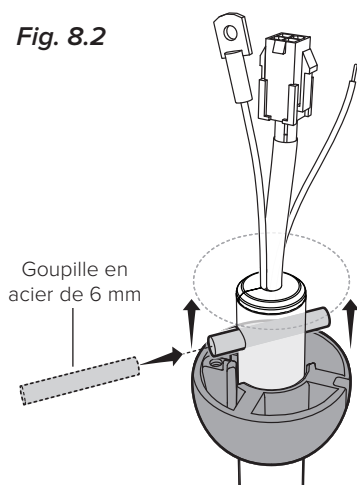

**Fig. 8.3**

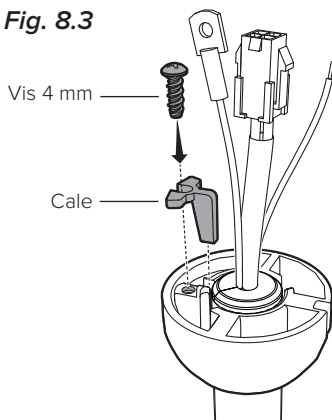

## 9. Installer le support de montage

### AVERTISSEMENT

**Débranchez l'alimentation au niveau de l'emplacement du ventilateur avant de procéder à l'installation du support de montage.**

**Montez uniquement sur une boîte de sortie marquée acceptable pour le support du ventilateur.**

Fixez le support de montage à la structure de montage à l'aide du matériel approprié (non fourni) (Fig. 9). Boîte de sortie illustrée. Votre structure de montage peut être différente. L'alimentation du support de montage a été omise dans l'illustration pour plus de clarté visuelle.

Fig. 9

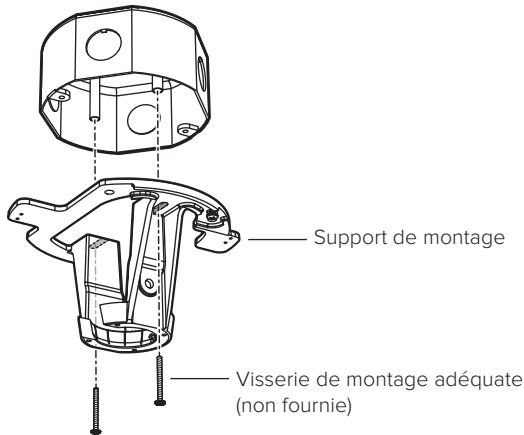

## 10. Suspendre le ventilateur

Soulevez le ventilateur sur le support de montage. Alignez la nervure du support de montage avec la fente de la rotule de montage, positionnez la rotule de montage et laissez le ventilateur pendre librement (Fig. 10).

Tentez de tourner doucement la tige d'extension pour vous assurer qu'elle est solidement en place et qu'elle ne bougera pas lors du fonctionnement du ventilateur.

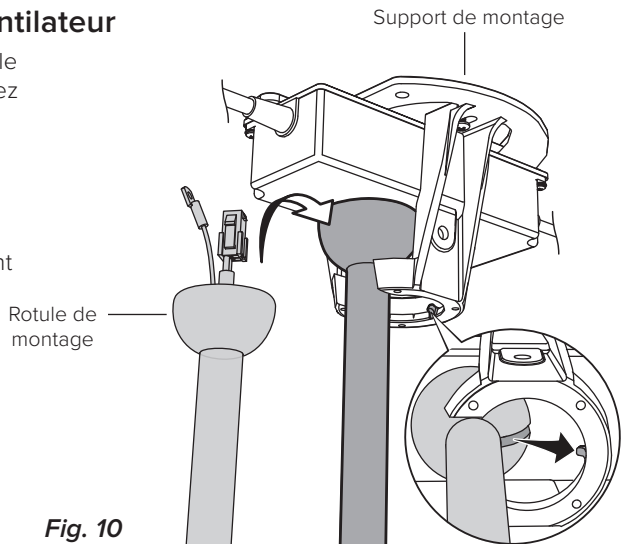

Fig. 10

## 11. Ventilateur filaire

### **AVERTISSEMENT**

**Débranchez l'alimentation à l'emplacement du ventilateur avant de réaliser le câblage du ventilateur.**

**Ne branchez pas le ventilateur à une source d'alimentation endommagée. Ne tentez pas de résoudre les défaillances électriques par vous-même. Consultez un électricien certifié si vous n'êtes pas certain de l'installation électrique de ce ventilateur.**

**N'utilisez pas le ventilateur avec un gradateur ou un interrupteur tiers.**

Ventilateur filaire comme indiqué sur les pages suivantes à l'aide des connecteurs filaires. Si l'emballage de votre ventilateur n'inclut pas de filtre EMI\*, reportez-vous à la Fig. 11a. Si l'emballage de votre ventilateur comprenait un filtre EMI, reportez-vous à la Fig. 11b. *Le filtre EMI n'est inclus que pour certaines régions et certains diamètres de ventilateur.*

Fixez le fil de terre vert et jaune au support de fixation à l'aide de la vis non peinte. Branchez le faisceau de câblage de l'alimentation au faisceau de câblage de la tige d'extension, en vous assurant que le câblage et le câble de sécurité sont acheminés dans la même direction.

Insérez délicatement le câblage dans la boîte de sortie ou la structure du bâtiment. Assurez-vous que les connecteurs sont tournés vers le haut et que les fils sont séparés des conducteurs de terre sur le côté de la boîte de sortie/structure de montage et que les conducteurs non mis à la terre sont de l'autre côté.

### Couleurs des fils d'alimentation

	Amérique du Nord 100 à 120 V	Australie	Toutes les autres régions
Sous tension CA/L1 Brun	Noir	Brun ou rouge	Brun
Neutre CA/L2 Bleu	Blanc	Noir ou bleu pâle	Bleu
PE/Prise de terre Vert avec jaune	Vert ou cuivre dénudé	Vert avec jaune	Vert avec jaune

### Fonctionnement du connecteur de fil

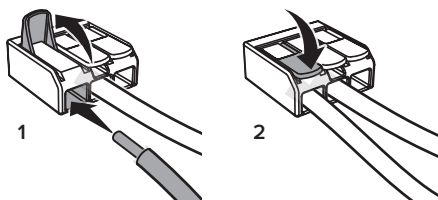

\*Le filtre EMI est fourni en MK-HK4-071806, MK-HK4-071906 et MK-HK4-07180601.

Fig. 11a : Diagramme de câblage (sans filtre EMI)

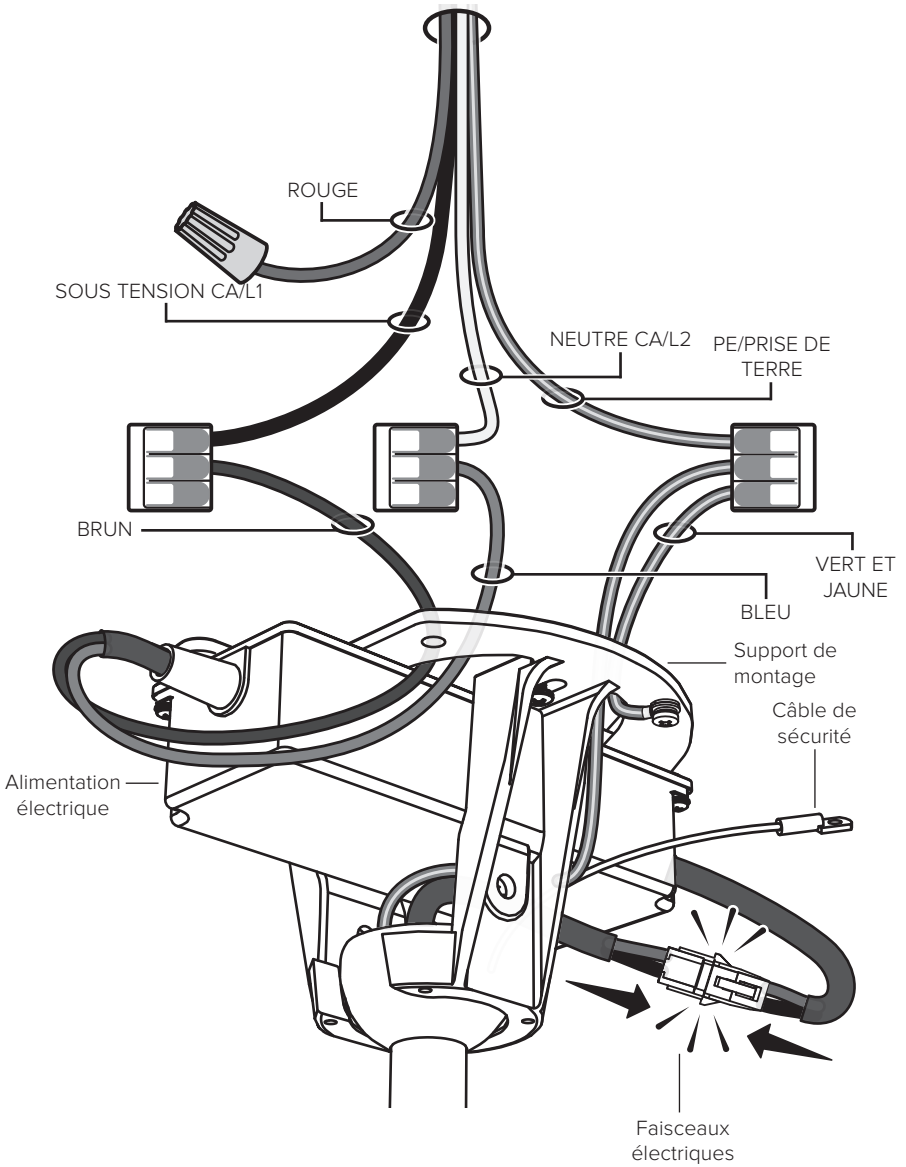
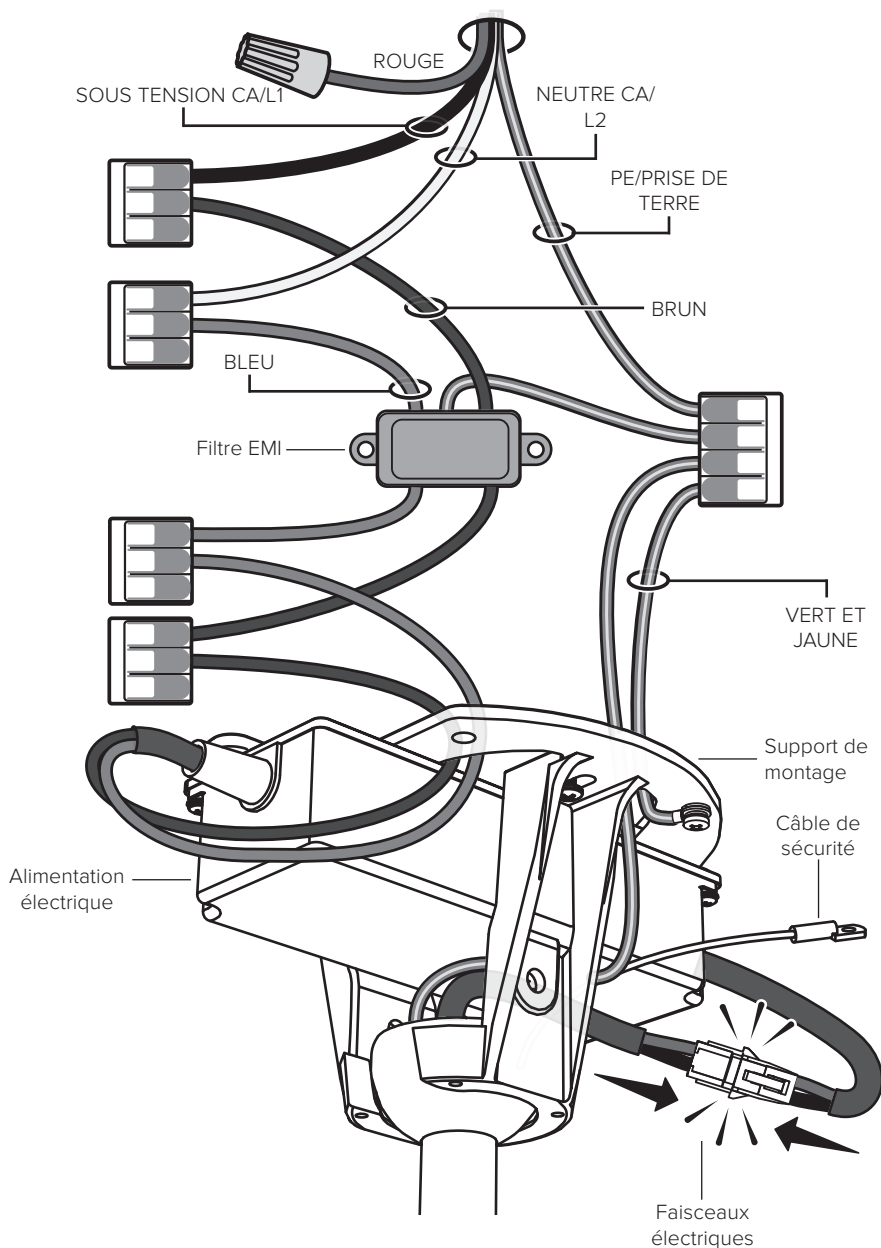

Fig. 11b : Diagramme de câblage (avec filtre EMI)



Le filtre EMI n'est inclus que pour certaines régions et certains diamètres de ventilateur.





## 12. Installer un stabilisateur de ventilateur (si inclus)



**Le stabilisateur de ventilateur est inclus uniquement avec les ventilateurs homologués pour l'humidité. Installez le stabilisateur dans des endroits extérieurs couverts sur des plafonds plats uniquement.**

Positionnez le stabilisateur en encoches sur le dessus de la rotule de montage (Fig. 12.1).

Fixez la plaque stabilisatrice au stabilisateur à l'aide d'un matériel de stabilisateur de ventilateur (Fig. 12.2).

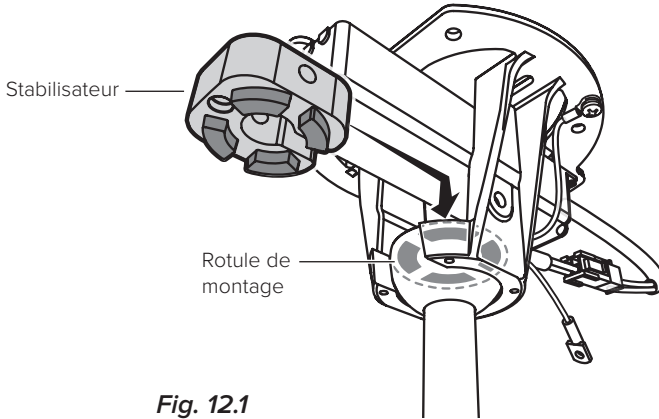

Fig. 12.1

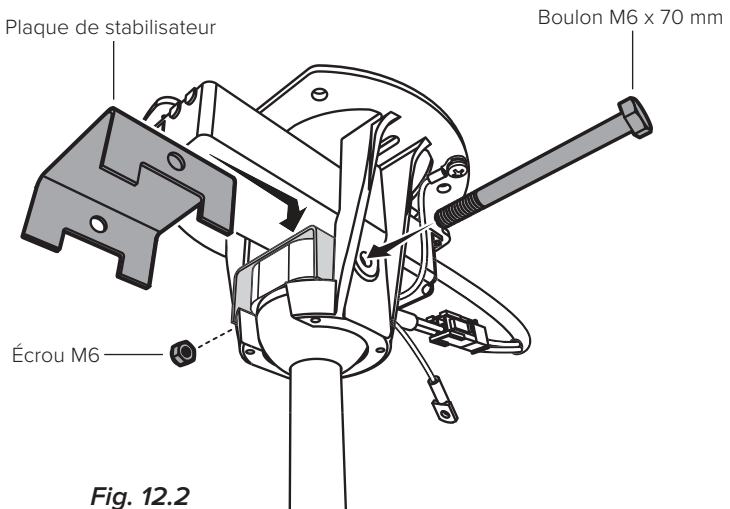

Fig. 12.2

### 13. Sécuriser le câble de sécurité



Certains codes de sécurité régionaux exigent que le câble de sécurité soit fixé directement à une pièce existante de la structure du bâtiment (Canada, Singapour). Il pourrait être nécessaire d'installer un matériau de structure supplémentaire pour disposer de points d'attache. Consultez le code de sécurité pertinent si vous êtes incertain.

#### Support de montage (non applicable pour Singapour)

Enroulez le câble de sécurité autour du support de montage et fixez-le avec une manille (Fig. 13a).

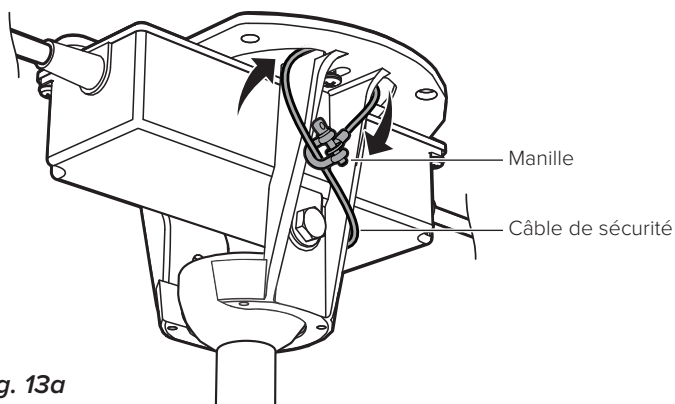

Fig. 13a

#### Crochet d'ancrage (applicable pour Singapour)

Enroulez le câble de sécurité autour du crochet d'ancrage et fixez-le avec une manille (Fig. 13b).

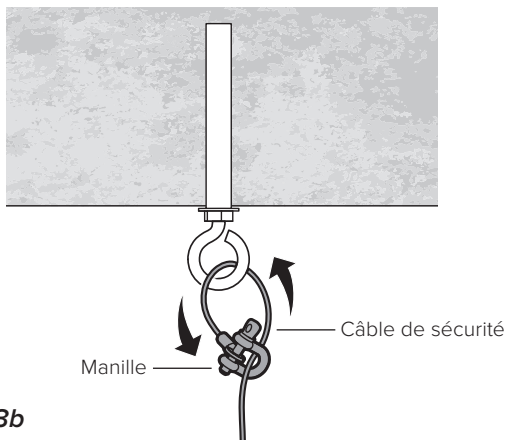
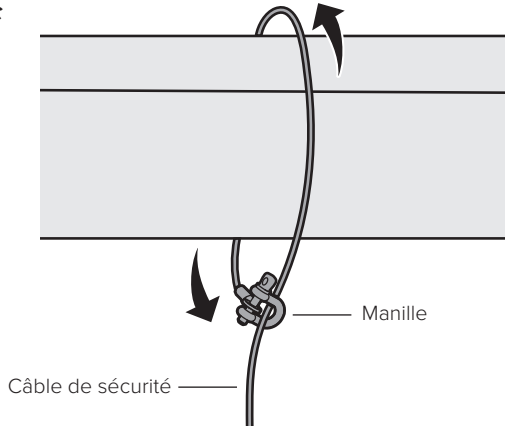

Fig. 13b

## Structure de bâtiment (non applicable pour Singapour)

Enroulez le câble de sécurité autour de la structure du bâtiment et fixez-le avec une manille (Fig. 13c). Les structures de construction acceptables comprennent une poutre en bois ou une entretoise de montage métallique fixée entre deux poutres. Dans certains cas, il peut être nécessaire d'installer des matériaux de structure supplémentaires pour fournir des points de fixation.

Fig. 13c



## 14. Soulever le couvercle

Soulevez l'auvent jusqu'au support de montage, en alignant les quatre trous de l'auvent avec les trous du support. Sécurisez l'auvent jusqu'au support de montage avec les vis peintes (Fig. 14). Assurez-vous que tous les fils et le câble de sécurité sont rangés dans l'auvent.

Fig. 14

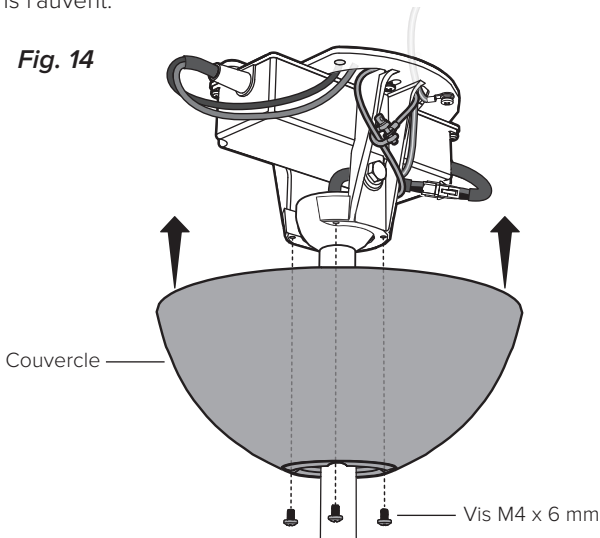

### 15. Installation de l'éclairage dirigé vers le bas (en option)

#### ATTENTION

**Pour réduire le risque de choc électrique, débranchez le ventilateur avant d'installer l'éclairage dirigé vers le bas.**

Retirez le capot inférieur du bas de l'unité moteur en tournant dans le sens contraire horaire (Fig 15.1). Mettez de côté le capot inférieur. Réinstallez-le si vous désinstallez ultérieurement le voyant vers le bas.

Branchez le faisceau de câbles de l'éclairage dirigé vers le bas dans la prise située au bas du bloc moteur. Alignez les fentes de l'éclairage dirigé vers le bas avec les languettes situées au bas du bloc moteur et tournez l'éclairage dirigé vers le bas dans le sens horaire pour le fixer en place (Fig. 15.2).

Fig. 15.1

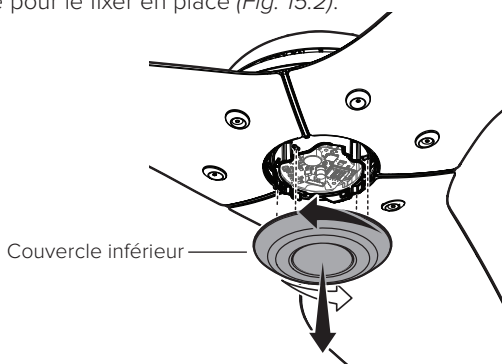
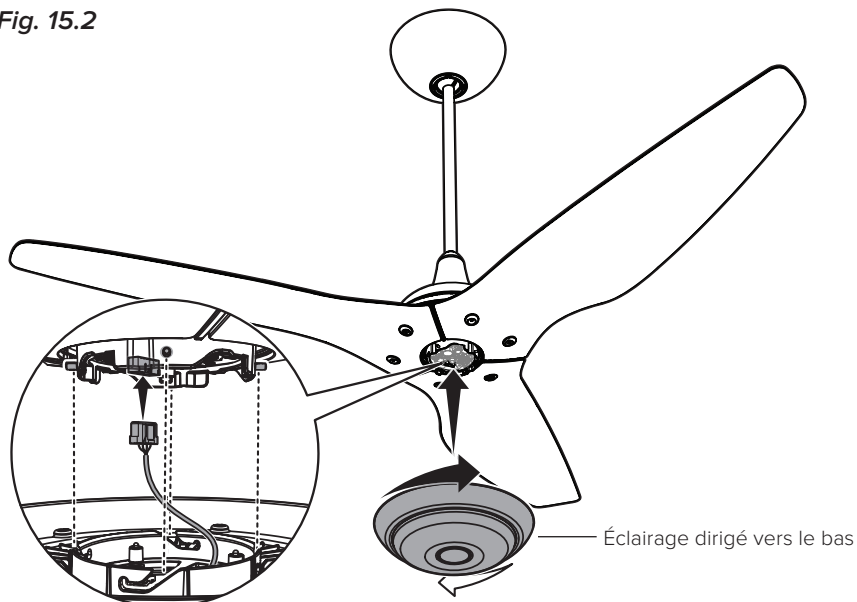

Fig. 15.2



Utilisez uniquement le kit d'éclairage modèle 010593. Poids de l'ensemble léger : 907 g (2 lb).

## 16. Testez le ventilateur

### ⚠ ATTENTION

**N'exposez pas la télécommande à la pluie et à l'eau.**

Félicitations! L'installation est maintenant terminée. Allumez l'appareil, puis appuyez sur n'importe quel bouton de la télécommande pour le synchroniser avec votre ventilateur. Testez votre ventilateur à l'aide de la télécommande (Fig. 16). Note : Il est normal que le ventilateur se jette légèrement vers l'avant et l'arrière pendant quelques secondes lorsque vous l'allumez pour la première fois.

Fig. 16

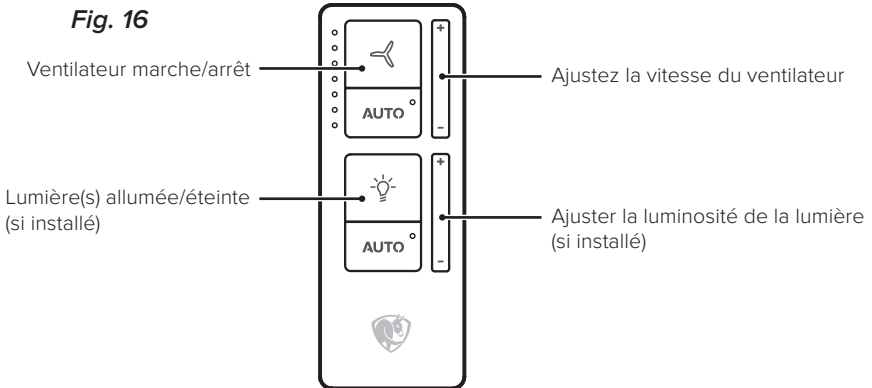

### AUTO

Appuyez sur Auto pour activer la détection de mouvement et l'ajustement automatique de la vitesse du ventilateur lorsque les conditions de la pièce changent. Pour ajuster vos préférences Auto, téléchargez l'application mobile Big Ass Fans.



Maintenez enfoncé pour basculer entre les options de contrôle de l'éclairage :

- Éclairage dirigé vers le haut
- Éclairage dirigé vers le bas
- Les deux lumières simultanément

Pour modifier la couleur de la DEL (éclairage dirigé vers le haut uniquement) ou la température de couleur ou pour activer l'option UV-C de l'éclairage dirigé vers le haut (s'il est installé), téléchargez l'application mobile Big Ass Fans. Note : l'option UV-C s'allume uniquement lorsque le ventilateur tourne.

## Automatisez votre confort avec SenseME®



SenseME ajuste automatiquement vos ventilateurs et vos lumières pour que votre maison soit toujours aussi agréable à vivre que vous le souhaitez.

Téléchargez l'application mobile Big Ass Fans pour regrouper plusieurs fans, ajuster leurs paramètres et définir vos préférences de confort pour un contrôle mains libres.

Pour obtenir des instructions sur l'intégration des appareils intelligents, rendez-vous sur [www.bigassfans.com/support](http://www.bigassfans.com/support)



# INSTALLATION DE MONTAGE À PROFIL BAS



Pour l'installation du support universel, reportez-vous à la page 6.



Utilisez les deux capuchons de vis du tube vers le bas qui correspondent à la couleur de votre ventilateur.



Le couvercle inférieur est livré fixé au bloc moteur pour protéger l'électronique interne du ventilateur pendant l'installation.

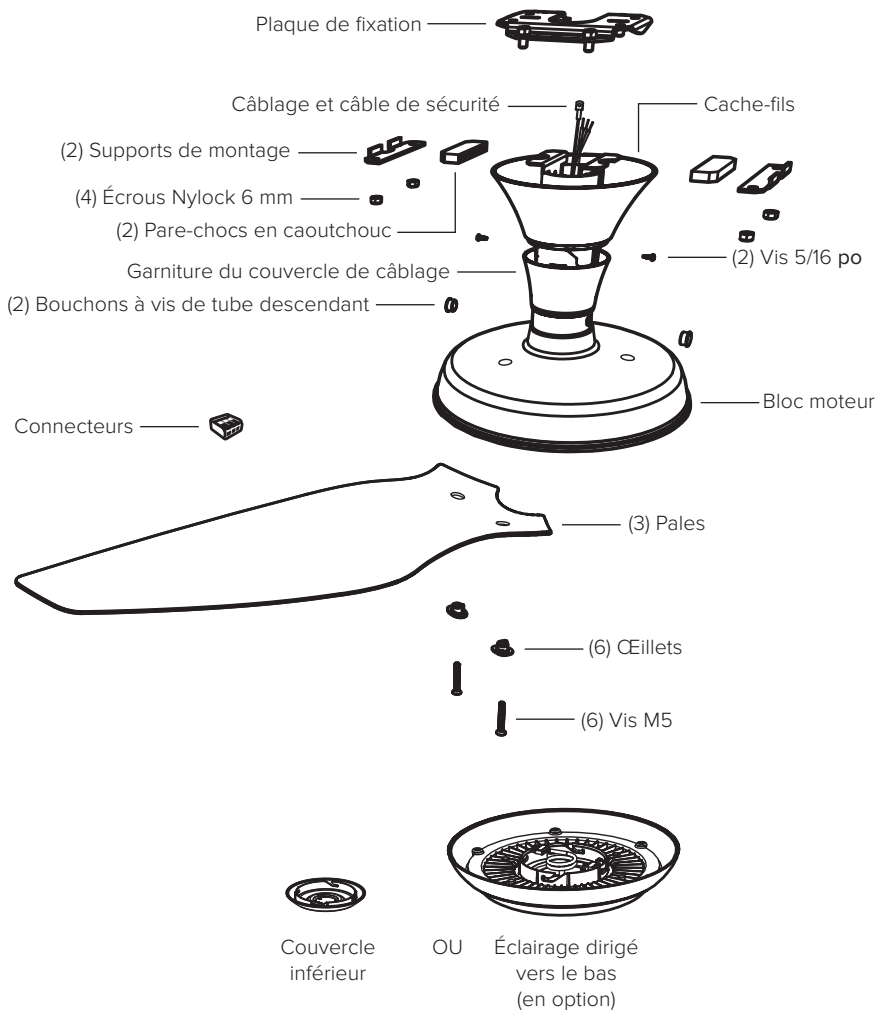

## Matériel incluse

### Matériel de pale – Étape 1

x 6



Vis M5

x 6



Ceillet

### Matériel de fixation – Étape 4, Étape 8

X4



Écrou Nylock 6 mm

### Manille de câble de sécurité – étape 6

x1

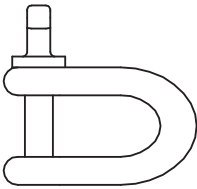

Manille

### Vis du couvercle de câblage et capuchons de vis du tube diagonal – Étape 9

x3



Vis 5/16 po\*

x 8

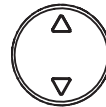

Bouchon à vis du tube descendant\*\*

\*Une vis de rechange est incluse.

\*\*Utilisez les deux capuchons de vis qui correspondent à la couleur de votre ventilateur.

## 1. Poser les pales



**Assurez-vous que la couleur de l'autocollant sur chaque pale correspond à la couleur de l'autocollant correspondant sur le bloc moteur.**

Dans le sens horaire, faites glisser chaque bord du profil aérodynamique sous le capot inférieur, alignez les trous de montage avec les trous du bloc moteur et fixez-les avec le matériel du profil aérodynamique. Assurez-vous que les œillets sont correctement positionnés dans les trous (*Fig. 1*).

*Fig. 1*

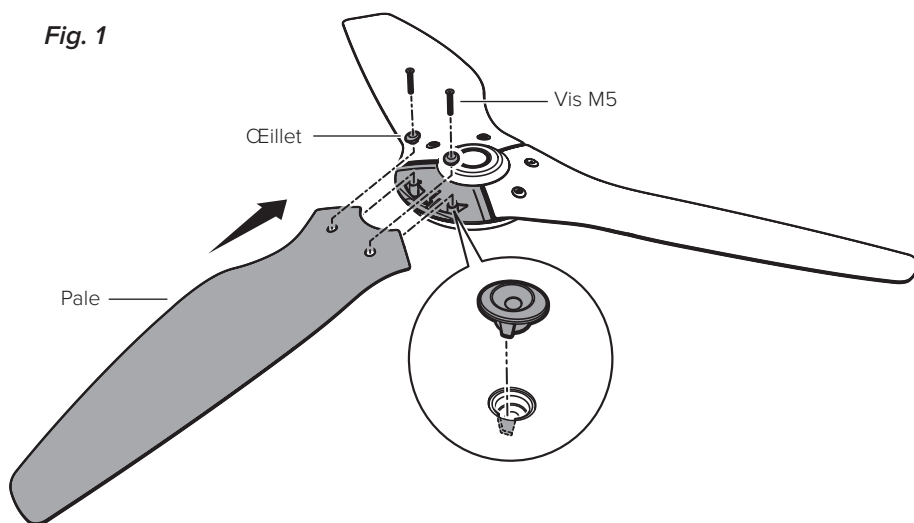

## 2. Installer des pare-chocs en caoutchouc

Faites glisser les pare-chocs en caoutchouc sur les supports du tube diagonal (*Fig. 2*).

*Fig. 2*

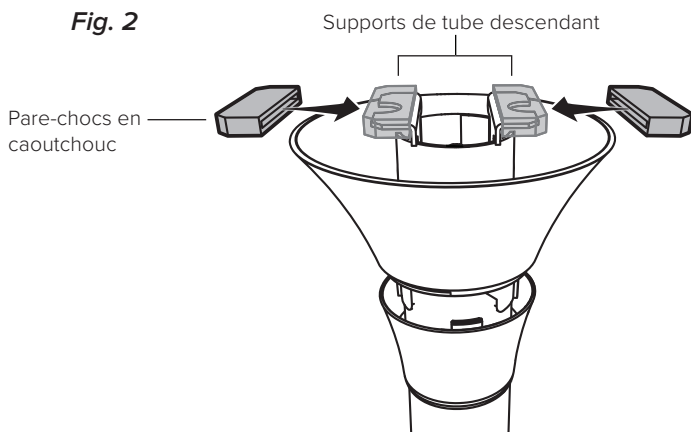



### 3. Installer la plaque de fixation

#### AVERTISSEMENT

**Débranchez l'alimentation au niveau de l'emplacement du ventilateur avant de procéder à l'installation du support de montage.**

**Montez uniquement sur une boîte de sortie marquée acceptable pour le support du ventilateur.**

Fixez la plaque de fixation à la structure de fixation à l'aide de la matériel appropriée (non fournie) (Fig. 3). Boîte de sortie illustrée. Votre structure de fixation peut différer.

Fig. 3

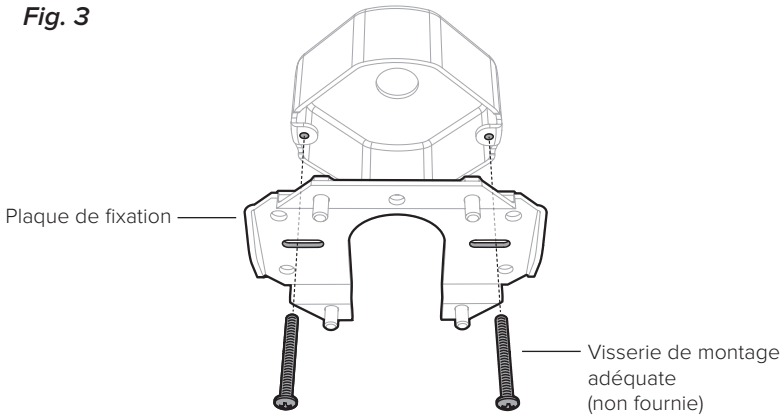

### 4. Installer un support de fixation unique

Fixez librement un support de montage à la plaque de montage à l'aide de deux écrous Nylock de 6 mm, mais ne serrez pas complètement (Fig. 4).

Fig. 4

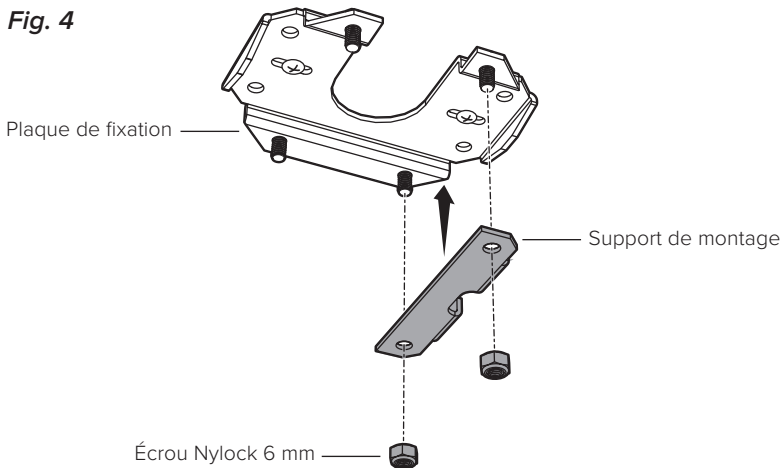

### 5. Suspendez le ventilateur

Soulevez le ventilateur jusqu'à la plaque de montage et posez temporairement un pare-chocs en caoutchouc dans l'espace entre le support de montage et la plaque de montage (Fig. 5).

Fig. 5

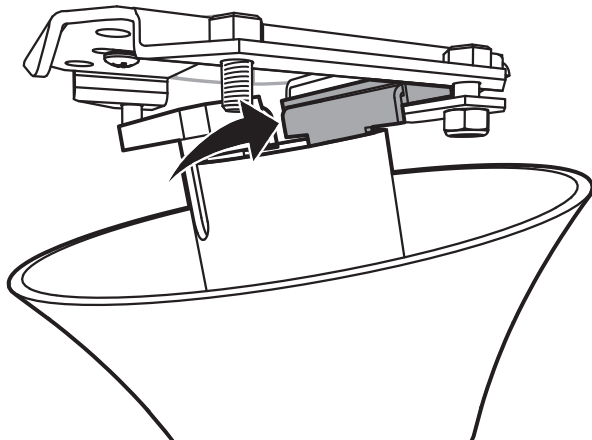

---

### 6. Sécuriser le câble de sécurité



Deux personnes sont recommandées pour cette étape, ou le ventilateur doit être placé à la verticale sur une surface stable pendant cette étape pour permettre aux deux mains d'être libres de fixer le câble de sécurité.



Certains codes de sécurité régionaux exigent que le câble de sécurité soit fixé directement à une pièce existante de la structure du bâtiment (Canada, Singapour). Il pourrait être nécessaire d'installer un matériau de structure supplémentaire pour disposer de points d'attache. Consultez le code de sécurité pertinent si vous êtes incertain.

## Plaque de fixation (non applicable pour Singapour)

Tout en soutenant le ventilateur, attachez le câble de sécurité autour de la plaque de montage et fixez-le à l'aide d'une bécquille (Fig. 6a).

Fig. 6a

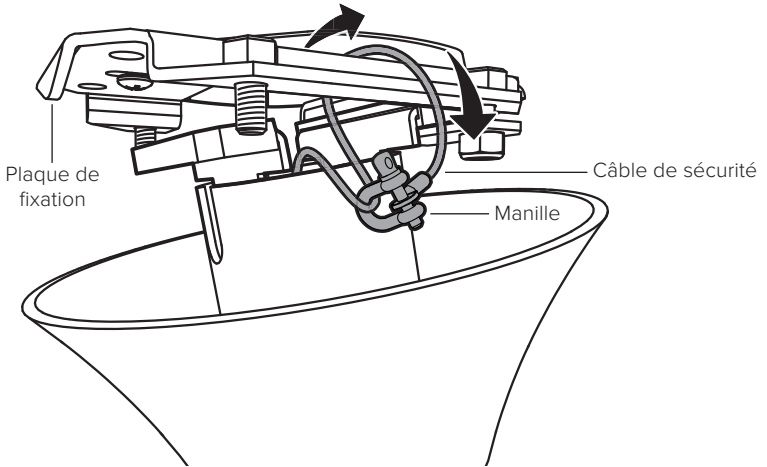

## Crochet d'ancrage (applicable pour Singapour)

Tout en soutenant le ventilateur, faites passer le câble de sécurité autour du crochet d'ancrage et fixez-le avec la manille (Fig. 6b).

Fig. 6b

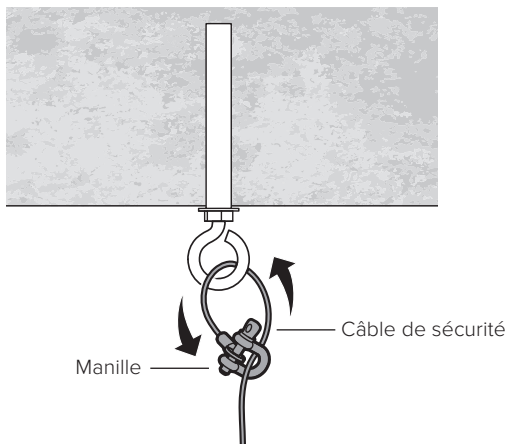

### Structure de bâtiment (non applicable pour Singapour)

Tout en soutenant le ventilateur, attachez le câble de sécurité autour de la structure du bâtiment et fixez-le à l'aide d'une bécaille (*Fig. 6c*). Les structures de construction acceptables comprennent une poutre en bois ou un support de fixation en métal fixé entre deux poutres. Dans certains cas, il peut être nécessaire d'installer des matériaux structurels supplémentaires pour fournir des points de fixation.

**Fig. 6c**

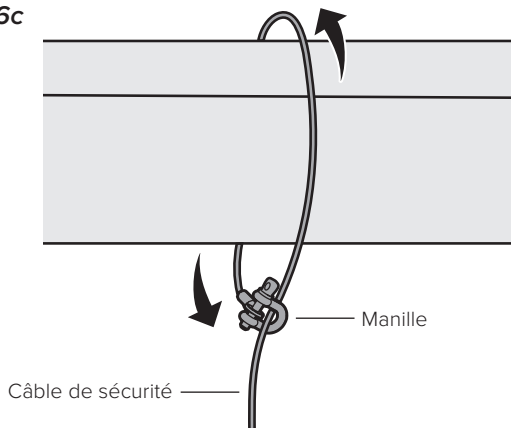

## 7. Raccorder le ventilateur



### AVERTISSEMENT

**Débranchez l'alimentation à l'emplacement du ventilateur avant de réaliser le câblage du ventilateur.**

**Ne branchez pas le ventilateur à une source d'alimentation endommagée. Ne tentez pas de résoudre les défaillances électriques par vous-même. Consultez un électricien certifié si vous n'êtes pas certain de l'installation électrique de ce ventilateur.**

**N'utilisez pas le ventilateur avec un gradateur ou un interrupteur tiers.**

Laissez le ventilateur suspendu au câble de sécurité. Câblez le ventilateur comme indiqué sur la page suivante à l'aide des connecteurs filaires (*Fig. 7*).

Insérez délicatement le câblage dans la boîte de sortie ou la structure du bâtiment. Assurez-vous que les connecteurs sont tournés vers le haut et que les fils sont séparés des conducteurs de terre sur le côté de la boîte de sortie/structure de montage et que les conducteurs non mis à la terre sont de l'autre côté.

### Fonctionnement du connecteur de fil

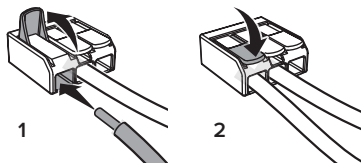
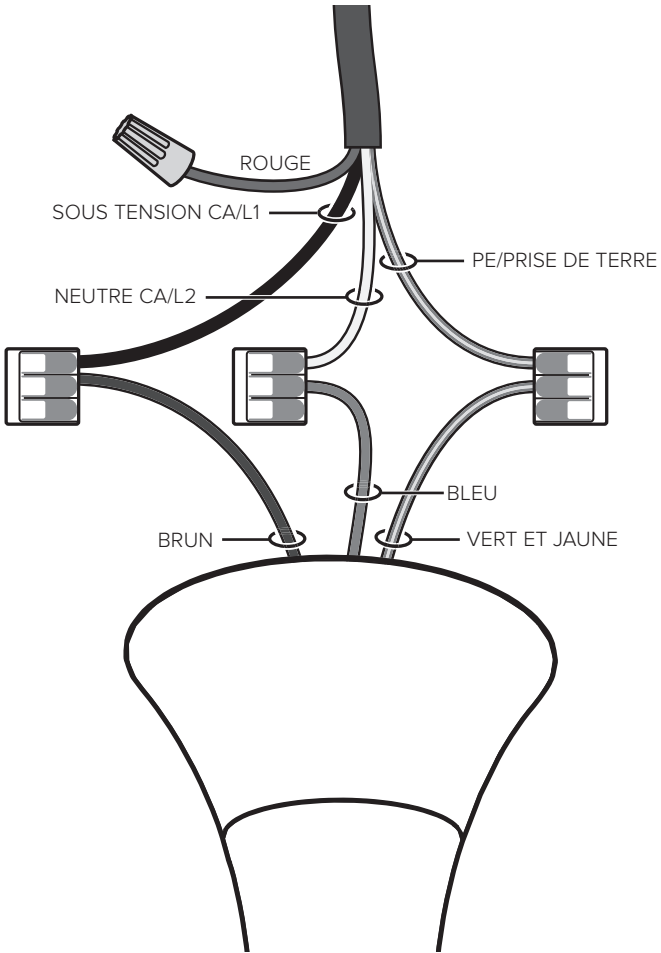

Fig. 7



## Couleurs des fils d'alimentation

	Amérique du Nord 100 à 120 V	Australie	Toutes les autres régions
Sous tension CA/L1 Brun	Noir	Brun ou rouge	Brun
Neutre CA/L2 Bleu	Blanc	Noir ou bleu pâle	Bleu
PE/Prise de terre Vert avec jaune	Vert ou cuivre dénudé	Vert avec jaune	Vert avec jaune

### 8. Supports de montage sécurisés

Soulevez le ventilateur jusqu'à la plaque de montage. Insérez un pare-chocs en caoutchouc entre la plaque de montage et le support de fixation desserré. Fixez l'autre pare-chocs avec le support de fixation restant et les écrous de verrouillage 6 mm (Fig. 8). Serrez les quatre écrous à l'aide d'une clé jusqu'à ce qu'ils soient bien serrés.

Fig. 8

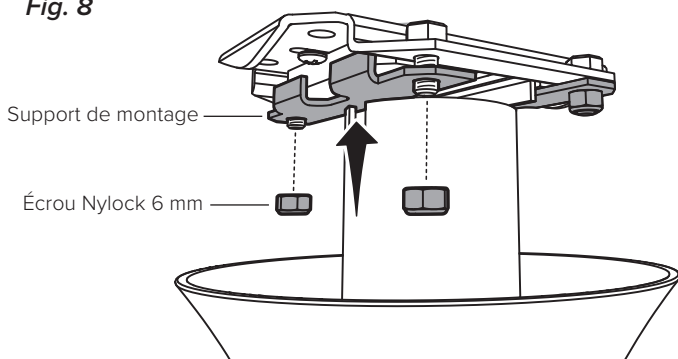

### 9. Installer le capot de câblage et les capuchons de vis

Soulevez le couvercle du câblage, en laissant un espace d'environ 3 mm (1/8 po) au plafond. Alignez les fentes de montage avec les trous de vis du tube diagonal et fixez le couvercle du câblage avec les vis du cache de câblage (Fig. 9).

Faites glisser la garniture du capot de câblage vers le bas, en alignant les languettes intérieures avec les fentes au bas du capot de câblage. Tournez la garniture dans le sens horaire pour la fixer en place (Fig. 9).

Insérez les deux capuchons de vis du tube descendant qui correspondent à la couleur de votre ventilateur dans les trous de vis au bas du tube descendant (Fig. 9).

Fig. 9

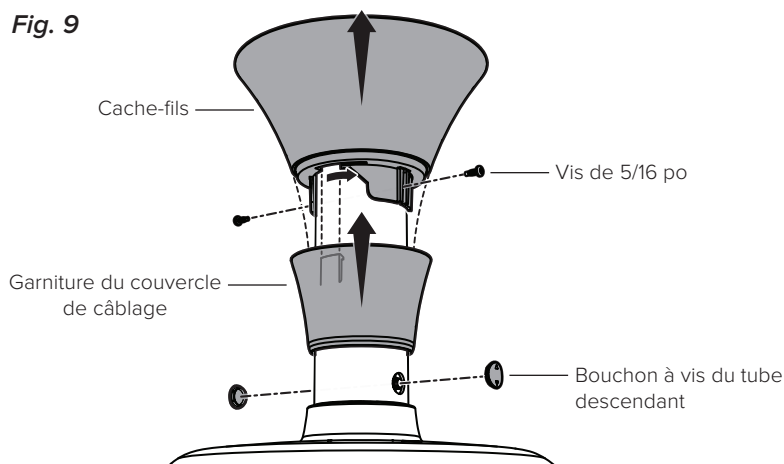

## 10. Installer l'éclairage dirigé vers le bas (optionnel)

### ATTENTION

**Pour réduire le risque de choc électrique, débranchez le ventilateur avant d'installer l'éclairage dirigé vers le bas.**

Retirez le capot inférieur du bas de l'unité moteur en tournant dans le sens contraire horaire (Fig 10.1). Mettez de côté le capot inférieur. Réinstallez-le si vous désinstallez ultérieurement le voyant vers le bas.

Branchez le faisceau de câbles de l'éclairage dirigé vers le bas dans la prise située au bas du bloc moteur. Alignez les fentes de l'éclairage dirigé vers le bas avec les languettes situées au bas de l'unité moteur et tournez l'éclairage dirigé vers le bas dans le sens horaire pour le fixer en place (Fig. 10.2).

Fig. 10.1

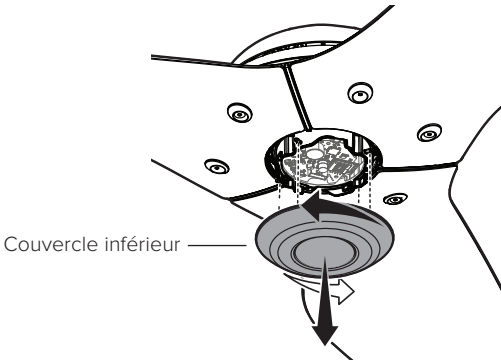
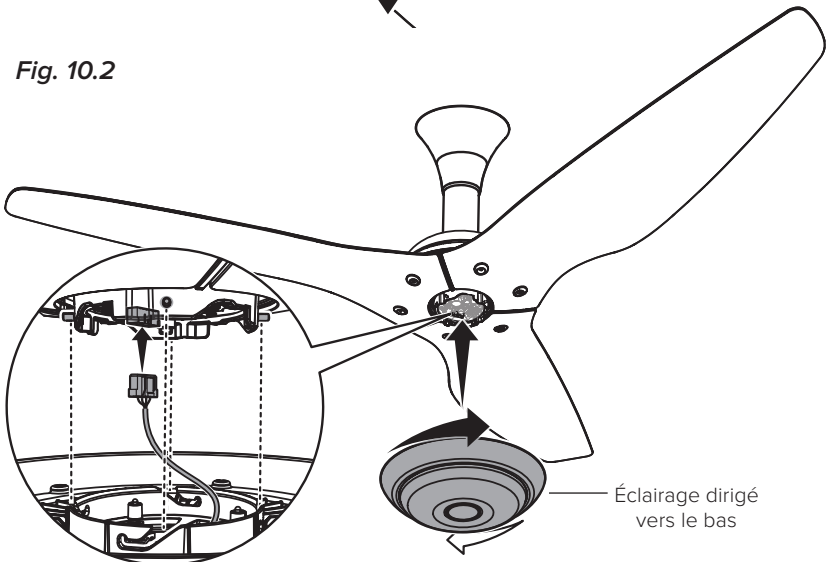

Fig. 10.2



### 11. Testez le ventilateur

#### ATTENTION

**N'exposez pas la télécommande à la pluie et à l'eau.**

Félicitations ! L'installation est maintenant terminée. Allumez l'appareil, puis appuyez sur n'importe quel bouton de la télécommande pour l'assortir à votre ventilateur. Testez votre ventilateur à l'aide de la télécommande (Fig. 11). *Remarque : Il est normal que le ventilateur se jette légèrement vers l'avant et l'arrière pendant quelques secondes lorsque vous l'allumez pour la première fois.*

Fig. 11

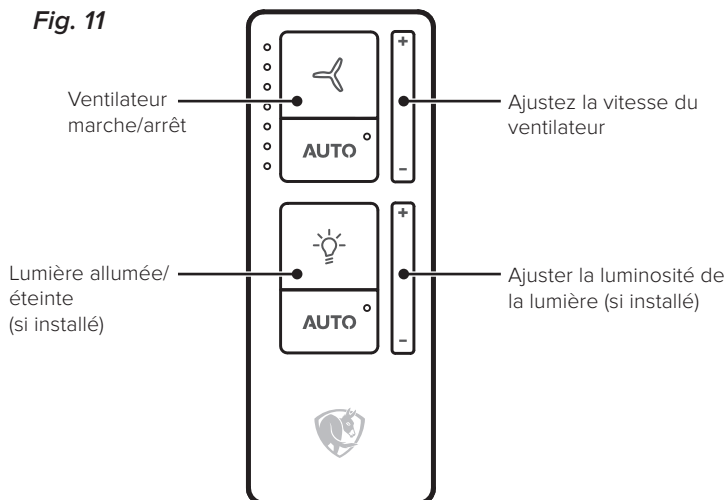

### AUTO

Appuyez sur Auto pour activer la détection de mouvement et l'ajustement automatique de la vitesse du ventilateur lorsque les conditions de la pièce changent. Pour ajuster vos préférences Auto, téléchargez l'application mobile Big Ass Fans.

Pour modifier la température de couleur d'éclairage dirigé vers le bas, téléchargez l'application mobile Big Ass Fans.

### Automatisez votre confort avec SenseME®



SenseME ajuste automatiquement vos ventilateurs et vos lumières pour que votre maison soit toujours aussi agréable à vivre que vous le souhaitez.

Téléchargez l'application mobile Big Ass Fans pour regrouper plusieurs fans, ajuster leurs paramètres et définir vos préférences de confort pour un contrôle mains libres.

Pour obtenir des instructions sur l'intégration des appareils intelligents, rendez-vous sur [www.bigassfans.com/support](http://www.bigassfans.com/support)





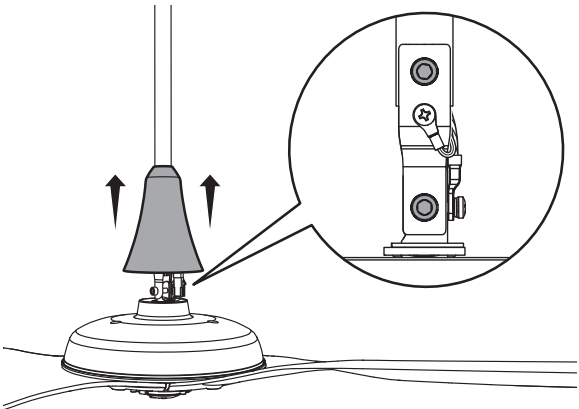

# DÉPANNAGE

Problème	Solution
Le ventilateur fait des secousses au démarrage.	Ceci est normal et peut se produire occasionnellement au démarrage. Un léger mouvement initial vers l'avant et l'arrière n'affecte pas le fonctionnement du ventilateur.
Le ventilateur de démarre pas.	<ul style="list-style-type: none"><li>• Assurez-vous que l'alimentation parvient au ventilateur. Vérifiez le bon fonctionnement de votre disjoncteur ou panneau de fusible ainsi que l'interrupteur mural.</li><li>• Assurez-vous que l'alimentation est adéquate.</li><li>• Assurez-vous que tous les fils sont bien branchés et que le ventilateur est correctement câblé et mis à la terre.</li><li>• Assurez-vous d'avoir retiré la pellicule en plastique dans le compartiment des piles de la télécommande.</li></ul>
Le ventilateur oscille.	<ul style="list-style-type: none"><li>• Assurez-vous que tout le matériel de montage est bien fixé et serré.</li><li>• Retirez les pales et assurez-vous que le point autocollant de couleur sur chaque pale correspond à celui sur le moyeu de moteur. Si le point autocollant ne correspond pas, réinstallez les pales aux bons endroits.</li><li>• Si vous avez installé plusieurs ventilateurs, assurez-vous que les numéros de série des pales correspondent au numéro de série de l'unité moteur.</li><li>• Assurez-vous que toutes les pales sont correctement alignés et solidement fixées au bloc moteur.</li><li>• Si une pale est endommagée, contactez le Service à la clientèle. Les profils aérodynamiques doivent être remplacés en tant qu'ensemble. Ne remplacez pas les profils aérodynamiques individuels.</li><li>• <i>Montage universel uniquement</i> : assurez-vous que la tige d'extension et le bloc moteur sont bien droits. Soulevez le couvercle du câblage et localisez les deux boulons et écrous sur le support du moteur. Desserrez légèrement le matériel pour permettre au ventilateur de pendre droit, puis serrez à nouveau juste après le serrage à la main. Remettez le couvercle du câblage en place.</li></ul> 

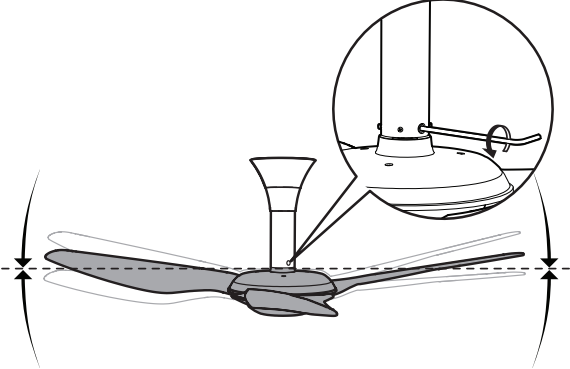
## DÉPANNAGE

Problème	Solution
<p>Le ventilateur apparaît légèrement incliné. (Montage en profile bas uniquement)</p>	<p>Retirez les capuchons de vis du tube descendant et localisez le boulon pivot sur le tube descendant. Desserrez le boulon à l'aide d'une clé hexagonale de 5 mm pour permettre au ventilateur de pendre droit, puis resserrez. Réinstallez les capuchons de vis.</p>  <p>The diagram shows a ceiling fan with three blades. A dashed horizontal line indicates the intended level of the blades. A circular inset provides a close-up view of the downrod assembly, showing a pivot bolt that can be loosened to allow the fan to hang straight.</p>
<p>Le ventilateur est bruyant lorsqu'il fonctionne.</p>	<p>Arrêtez le ventilateur complètement.</p> <ul style="list-style-type: none"> <li>• Faites doucement tourner les pales manuellement en vous assurant qu'il n'y a aucune pièce qui frotte sur le moyeu de moteur lorsque le ventilateur tourne.</li> <li>• Vérifiez toutes les fixations et la visserie de ventilateur. Si des éléments sont desserrés, serrez-les.</li> </ul>
<p>Je dois réinitialiser le ventilateur.</p>	<p>Maintenez enfoncé le bouton Marche/Arrêt de la télécommande jusqu'à ce que les voyants DEL commencent à clignoter. Une fois que les DEL ont clignoté pendant trois secondes, appuyez sur le bouton de marche/arrêt de nouveau. Lorsque les DEL cessent de clignoter, la réinitialisation est terminée.</p>
<p>J'ai besoin de jumeler ma télécommande avec un autre ventilateur.</p>	<p>Pour jumeler une télécommande avec un autre ventilateur, appuyez sur  et = jusqu'à ce que les voyants clignotent. Assurez-vous que la télécommande est à portée du nouveau ventilateur, puis appuyez sur n'importe quel bouton pour jumeler.</p>
<p>La DEL verte de l'éclairage dirigé vers le bas clignote ou l'éclairage dirigé vers le bas ne répond pas.</p>	<p>Cela peut se produire lorsque l'éclairage dirigé vers le bas subit une décharge électrostatique. Utilisez la télécommande pour redémarrer le ventilateur ou éteignez puis rallumez le ventilateur.</p>

# ENTRETIEN

## AVERTISSEMENT

**Risque d'incendie, de décharge électrique ou de blessures aux personnes pendant le nettoyage et l'entretien. Débranchez l'appareil de l'alimentation avant de procéder à un entretien.**

Veillez prendre quelques instants chaque année pour effectuer les procédures d'entretien préventif suivantes sur votre ventilateur afin de vous assurer qu'il fonctionne de façon sûre et efficace.

### Vérifiez le câble de sécurité, le matériel et le câblage

- ✓ Vérifiez que le câble de sécurité est correctement installé en retirant les vis du capot ou du couvercle de câblage, en faisant glisser le capot ou le cache de câblage le long de la tige d'extension ou du tube diagonal et en examinant le câble de sécurité et la matériel.
- ✓ Assurez-vous que la visserie de montage et les fixations fixant les pales au moyeu de ventilateur sont solidement en place.
- ✓ Assurez-vous que les connecteurs de fil sont solidement fixés et que le fil de mise à la terre est bien connecté.

### Nettoyer les pales

Époussetez régulièrement les pales. Si le ventilateur se salit, nettoyez-le avec un chiffon doux. N'utilisez pas de solvant, d'essence ou de nettoyant chimique. La surface pourrait être déformée et le ventilateur pourrait être endommagé.

### Nettoyer les lumières

**Éclairage dirigé vers le bas :** nettoyez régulièrement l'objectif de la lumière pour garantir des performances optimales. Essayez l'objectif avec un chiffon doux. Si nécessaire, utilisez de l'eau et un savon doux ou un nettoyant liquide doux. Ne nettoyez pas la lumière ou l'objectif avec des tampons à récuser, des substances alcalines nettoyantes, de l'essence, plus mince, du benzène, de l'huile chauffante ou de la poudre de polissage.

**Éclairage dirigé vers le haut :** nettoyez régulièrement les DEL pour garantir des performances optimales. Utilisez un dépoussiéreur à air comprimé pour éliminer la poussière et les débris des DEL. Ne touchez pas les DEL pendant le nettoyage. Tenez le plumeau en position verticale lors de l'utilisation.



Pour plus d'informations sur le fonctionnement, la maintenance et le dépannage, visitez [www.bigassfans.com/support](http://www.bigassfans.com/support)

# NOUS JOINDRE

---

## États-Unis

2348 Innovation Drive  
Lexington, KY 40511  
États-Unis  
877-244-3267  
En dehors des États-Unis (+1 859-233-1271)  
bigassfans.com

## Australie

35 French Street  
Eagle Farm, Brisbane  
QLD 4009  
Australie  
+61 1300 244 277  
bigassfans.com/au

## Fabricant

2348 Innovation Drive  
Lexington, KY 40511  
États-Unis

## Site de fabrication

2251 Innovation Drive  
Lexington, KY 40511  
États-Unis

## Garantie et retours DEEE

2201 Jaggie Fox Way  
Lexington, KY 40511  
États-Unis

## Canada

2180 Winston Park Drive  
Oakville, Ontario L6H 5W1  
Canada  
1 844-924-4277  
bigassfans.com/ca

## Singapour

50 Ubi Crescent  
#01-01 Ubi TechPark  
Singapour 408568  
+65 6709 8500  
bigassfans.com/sg

## Mexique

CEBSA (Corporación Electrica del  
Bravo SA de CV)  
Avenida Ind. Rio San Juan  
Lote 3-A Parque Industrial del Norte  
Reynosa, Tamps C.P. 88736  
+52 1 899 925 6398  
<http://cebsainc.com/>

## Toutes les autres zones géographiques

+1 859-410-6286  
bigassfans.com

EPA Est. 97457-KY-1

Les informations contenues dans ce document peuvent être modifiées sans préavis. Pour obtenir les informations les plus récentes, consultez le guide d'installation imprimable en ligne à l'adresse [www.bigassfans.com/support](http://www.bigassfans.com/support)

Haiku® est une marque commerciale de Delta T LLC, déposée aux États-Unis et/ou dans d'autres pays.

Google Play est une marque déposée de Google LLC.

[www.bigassfans.com/patents](http://www.bigassfans.com/patents) · [www.bigassfans.com/product-warranties](http://www.bigassfans.com/product-warranties)

© 2022 DELTA T LLC. TOUS DROITS RÉSERVÉS.

**ESPAÑOL**

---

# CONTENIDO

---

Especificaciones.....	1
Antes de comenzar.....	2
Instalación del montaje universal.....	6
Instalación del montaje de bajo perfil.....	24
Resolución de problemas.....	35
Mantenimiento.....	37
Contáctenos.....	38



Rev. F  
12/04/2023

**LEA Y GUARDE ESTAS INSTRUCCIONES**



# ESPECIFICACIONES

## Montaje universal

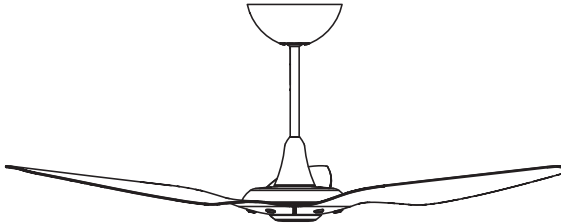

<b>Modelos</b>	MK-HK4-042406, MK-HK4-041806, MK-HK4-042506, MK-HK4-052406, MK-HK4-051806, MK-HK4-052506, MK-HK4-071806, MK-HK4-071906, MK-HK4-04240601, MK-HK4-04180601, MK-HK4-05240601, MK-HK4-05180601, MK-HK4-07180601
<b>Montaje</b>	Techos inclinados o planos de 9 a $\geq 14$ ft (2.7 a $\geq 4.3$ m)
<b>Voltaje de entrada</b>	100–240 VCA, 1 $\Phi$ , 50–60 Hz
<b>Peso máximo</b>	26 lb (11.8 kg)

## Montaje de bajo perfil



<b>Modelos</b>	MK-HK4-042400, MK-HK4-042500, MK-HK4-052400, MK-HK4-052500, MK-HK4-04240001, MK-HK4-05240001
<b>Montaje</b>	Techos planos de 8 a 10 ft (2.4 a 3 m)
<b>Voltaje de entrada</b>	100–240 VCA, 1 $\Phi$ , 50–60 Hz
<b>Peso máximo</b>	18.5 lb (8.4 kg)

# ANTES DE COMENZAR

## ☑ Desconecte el suministro eléctrico desde el disyuntor

Si no se siente seguro realizando trabajos eléctricos, recurra a un electricista. Si el código local lo exige, el ventilador debe ser instalado por un electricista certificado.

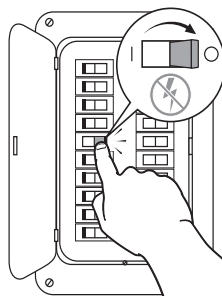

## ☑ Reúna las herramientas

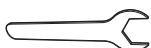

## ☑ Prepare el lugar de instalación del ventilador y reúna los accesorios

### PRECAUCIÓN

No utilice el ventilador con un interruptor de atenuación o un interruptor de terceros.

**Caja de distribución\*:** verifique que su caja de distribución sea apta para soportar el ventilador. Si en el lugar donde se va a instalar el ventilador no hay una caja de distribución, instale una en una viga o vigueta de techo. Deberá proporcionar dos tornillos 10-32 para fijar la placa o el soporte de montaje del ventilador a la caja de distribución.

**Techo de concreto:** dependiendo del tipo de montaje, deberá proporcionar tres o cuatro pernos de anclaje\*\* para fijar la placa o el soporte de montaje del ventilador al techo. Si los códigos de construcción y seguridad locales lo exigen, también deberá proporcionar un gancho de anclaje\*\* para el cable de seguridad. Consulte las páginas 4 y 5 para ver las especificaciones de accesorios y los detalles de instalación.

**Viga de techo de madera\*:** deberá proporcionar dos tornillos para madera de cabeza hexagonal resistentes a la corrosión de 12-11 x 45 mm con sello para fijar la placa o el soporte de montaje del ventilador directamente a la viga. Si lo requiere el código local, monte o empotre una caja de distribución en la viga. Dicha caja debe ser adecuada para el soporte del ventilador.

**Exteriores cubiertos\*\*\*:** los ventiladores aptos para ambientes húmedos instalados en exteriores cubiertos deben tener una cobertura de techo total fija/permanente que se extienda al menos 2 ft (0.6 m) desde las puntas de las aspas aerodinámicas en todas las direcciones.

\*El montaje en una caja de salida o en una viga de techo de madera no corresponde para Singapur.

\*\*Si se incluyen los pernos de anclaje y el gancho de anclaje en su ventilador; úselos para el montaje en concreto.

\*\*\*Cuando instale el ventilador en un lugar exterior cubierto, use solo los kits de luz marcados como "Apto para usarse en lugares húmedos".



**☑ Verifique la pendiente del techo (montaje universal)**

Consulte la tabla a continuación para asegurarse de que cuenta con una varilla que tiene la longitud adecuada para su pendiente del techo. Los ventiladores de montaje universal pueden instalarse en techos planos o inclinados con un ángulo no mayor de 33° (aproximadamente una inclinación de techo de 8:12). Para obtener información sobre los lineamientos con respecto al espacio libre mínimo, consulte el folleto de Instrucciones de seguridad importantes que se incluye con esta guía de instalación.

Altura del techo	Diámetro del ventilador	Longitud de la varilla*	Pendiente máxima del techo (solo en interiores)**
9–10 ft (2.7–3 m)	52 in. (1.3 m)	7 in. (178 mm)	Plano
		12 in. (305 mm)	12°
	60 in. (1.5 m)	7 in. (178 mm)	Plano
		12 in. (305 mm)	10°
	84 in. (2.1 m)	12 in. (305 mm)	Plano
	10–11 ft (3–3.4 m)	52 in. (1.3 m)	20 in. (508 mm)
60 in. (1.5 m)		22°	
84 in. (2.1 m)		16°	
11–13 ft (3.4–4 m)	52 in. (1.3 m)	32 in. (813 mm)	33°
	60 in. (1.5 m)		33°
	84 in. (2.1 m)		29°
13–14 ft (4–4.3 m)	52 in. (1.3 m)	48 in. (1219 mm)	33°
	60 in. (1.5 m)		
	84 in. (2.1 m)		
>14 ft (>4.3 m)	52 in. (1.3 m)	60 in. (1524 mm)	33°
	60 in. (1.5 m)		
	84 in. (2.1 m)		

\*Las varillas de 7 in. (178 mm) no están disponibles para ventiladores de 84 in. (2.1 m).

\*\*Los ventiladores aptos para ambientes húmedos instalados en exteriores cubiertos solo se pueden montar en techos planos.

\*\*El montaje en un techo inclinado no corresponde para Singapur.

### ☑ Preparación del techo de concreto (si corresponde)

#### Montaje universal

Perfore tres orificios de  $\varnothing 8$  mm en el patrón que se muestra (Fig. 1). La profundidad del orificio no debe exceder los 46 mm (Fig. 2).

Elimine el polvo de los orificios. Inserte los pernos de anclaje\* en los orificios.

Golpee las cabezas de los pernos de anclaje con un martillo, asegurándose de que las camisas de estos queden al ras de la superficie del techo. Coloque el soporte de montaje en los pernos de anclaje. Verifique que los pernos de anclaje estén bien apretados para poder expandir y asegurar los anclajes.

Si los códigos de construcción y seguridad locales lo exigen, instale un gancho de anclaje\* para el cable de seguridad. Perfore un orificio de  $\varnothing 8$  mm para el gancho de anclaje. La profundidad del orificio no debe exceder 46 mm (Fig. 2). Elimine el polvo del orificio, inserte el gancho de anclaje y, luego, ajuste completamente.

Fig. 1

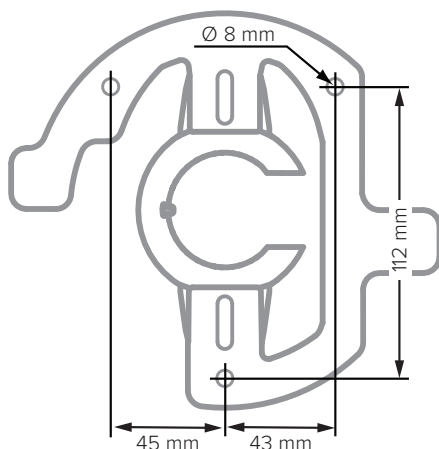
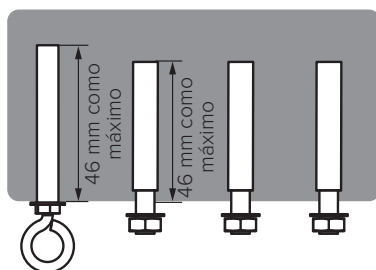

Fig. 2



\*Aplicable para Singapur: los pernos de anclaje y el gancho de anclaje están incluidos en el ventilador. Utilícelos para montaje en hormigón.

### Montaje de bajo perfil

Perfore cuatro orificios de  $\varnothing 8$  mm en el patrón que se muestra (Fig. 1). La profundidad del orificio no debe exceder los 46 mm (Fig. 2).

Elimine el polvo de los orificios. Inserte los pernos de anclaje\* en los orificios. Golpee las cabezas de los pernos de anclaje con un martillo, asegurándose de que las camisas de estos queden al ras de la superficie del techo. Coloque la placa de montaje en los pernos de anclaje. Verifique que los pernos de anclaje estén bien apretados para poder expandir y asegurar los anclajes.

Si los códigos de construcción y seguridad locales lo exigen, instale un gancho de anclaje\* para el cable de seguridad. Perfore un orificio de  $\varnothing 8$  mm para el gancho de anclaje. La profundidad del orificio no debe exceder los 46 mm (Fig. 2). Elimine el polvo del orificio, inserte el gancho de anclaje y, luego, ajuste completamente.

Fig. 1

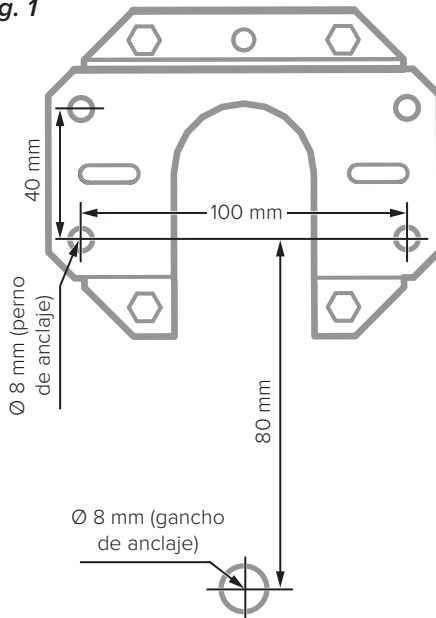
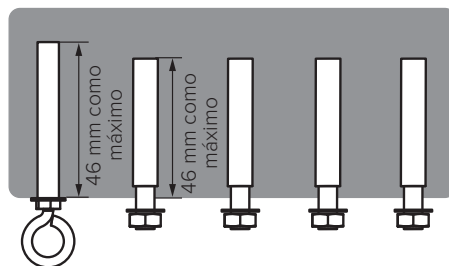

Fig. 2



\*Aplicable para Singapur: los pernos de anclaje y el gancho de anclaje están incluidos en el ventilador. Utilícelos para montaje en hormigón.

# INSTALACIÓN DEL MONTAJE UNIVERSAL



Para la instalación del montaje de bajo perfil, consulte la página 24.



Instale el estabilizador del ventilador en exteriores cubiertos en techos planos únicamente.



Se incluye un filtro EMI (no se muestra) para ciertas regiones y diámetros de ventilador. Si el filtro EMI viene incluido, instélelo con su ventilador.



La cubierta inferior se envía junto con la unidad del motor para proteger los componentes electrónicos internos del ventilador durante la instalación.

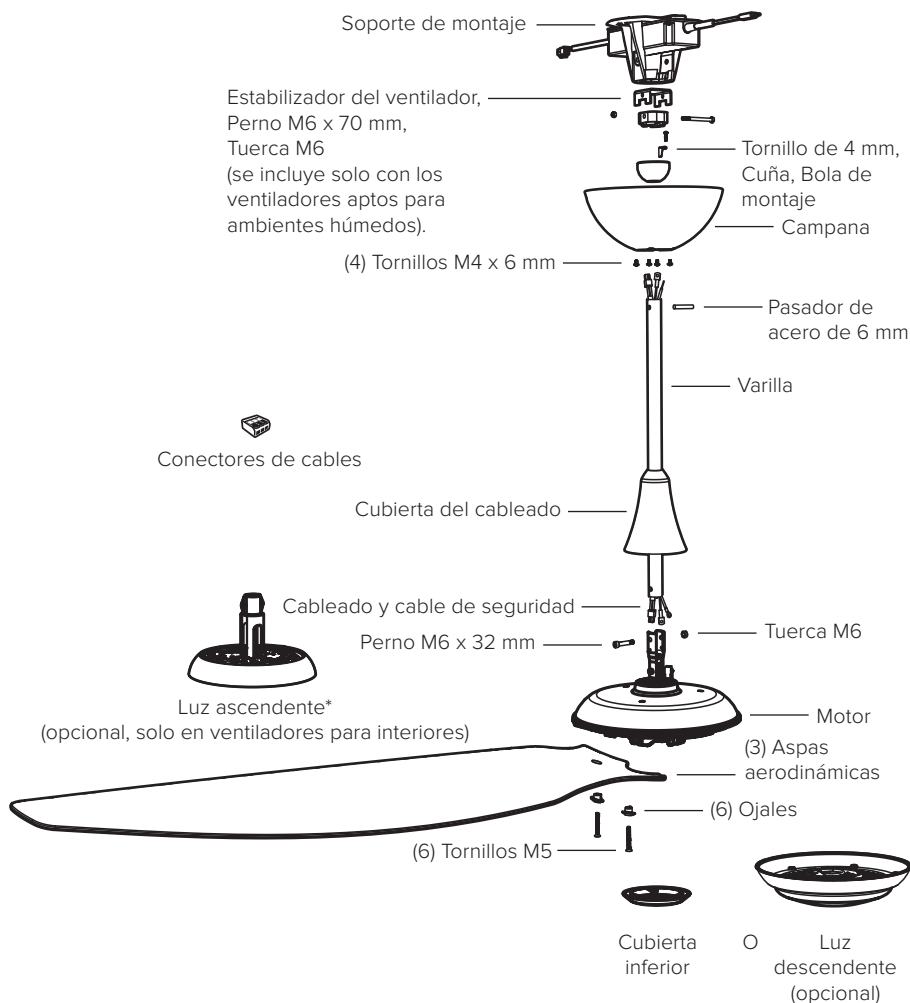

\*No corresponde para Singapur.

## Accesorios incluidos

### Accesorios para las aspas aerodinámicas: paso 1

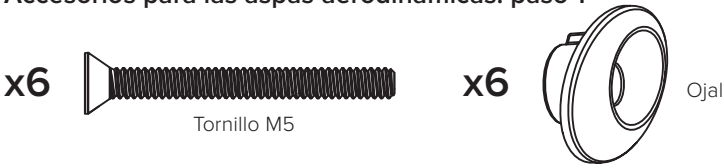

### Accesorios para el montaje inferior: paso 2

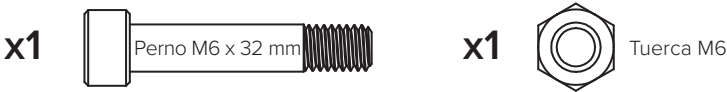

### Accesorios para el montaje inferior: paso 3



### Accesorios para el montaje superior: paso 8



### Accesorios para el estabilizador del ventilador\*: paso 12

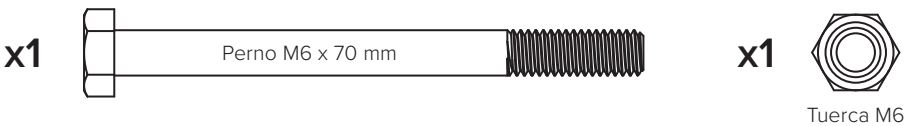

### Grillete del cable de seguridad: paso 13

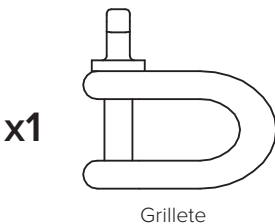

### Accesorios para el montaje superior: paso 14



\*Se incluye solo con los ventiladores aptos para ambientes húmedos.

### 1. Instale las aspas aerodinámicas



**Asegúrese de que el color de la etiqueta de cada aspa aerodinámica coincida con el color de la etiqueta correspondiente en la unidad del motor.**

Desplazándose en el sentido de las manecillas del reloj, deslice cada borde del aspa aerodinámica por debajo de la cubierta inferior, alinee los orificios de montaje con los orificios de la unidad del motor y fíjelos con los accesorios del aspa aerodinámica. Asegúrese de que los ojales estén colocados correctamente en los orificios (*Fig. 1*).

**Fig. 1**

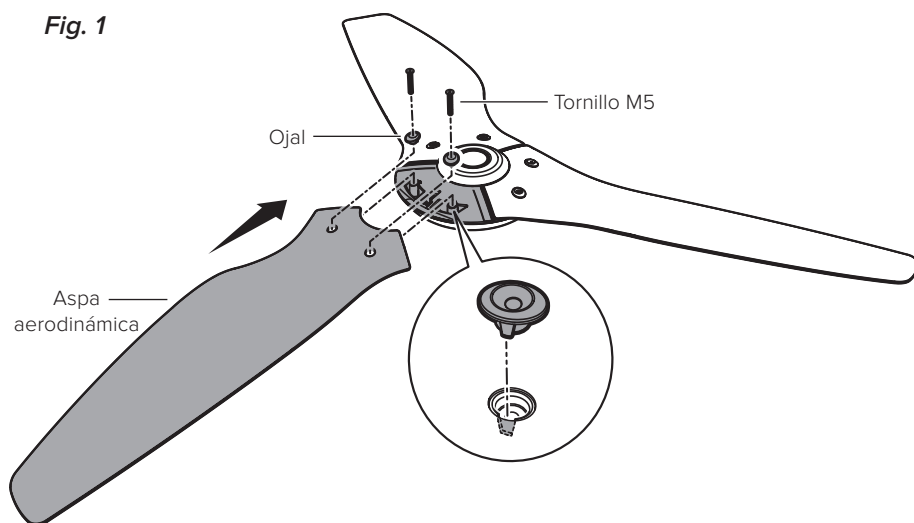

## 2. Instale la varilla

### Sin luz ascendente

Si **no** va a instalar una luz ascendente, alinee los orificios de la varilla con los orificios del soporte del motor. Coloque el arnés del cableado de la varilla, de modo que esté en el **mismo lado** del eje del motor que el arnés del cableado de la unidad del motor. Coloque el cable de tierra y el cable de seguridad, de modo que estén en el **lado opuesto** del eje del motor como el arnés del cableado de la unidad del motor. Fije la varilla con los accesorios para el montaje inferior (*Fig. 2a*).

**Fig. 2a**

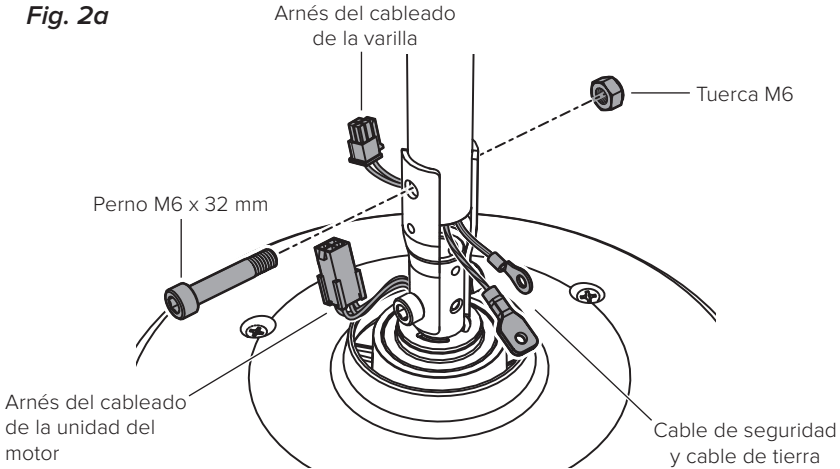

### Luz ascendente

Alinee los orificios en la varilla con los orificios del soporte del motor. Coloque el arnés del cableado de la varilla, el cable de tierra y el cable de seguridad, de modo que estén en el **lado opuesto** del eje del motor como el arnés del cableado de la unidad del motor. Fije la varilla con los accesorios para el montaje inferior (*Fig. 2b*).

**Fig. 2b**

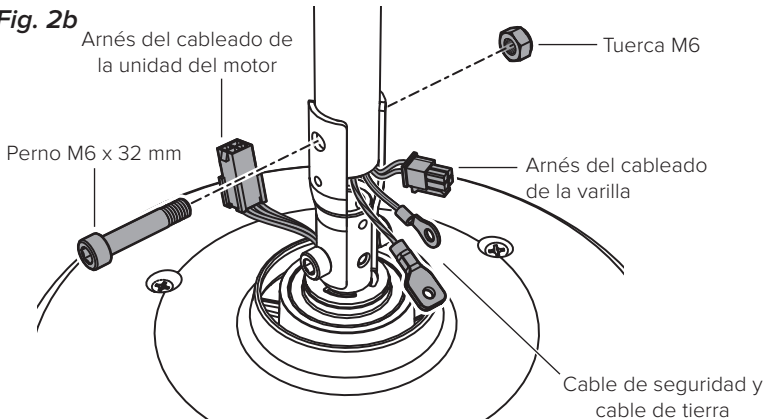

### 3. Instale el cable de seguridad inferior y el cable de tierra

Instale las terminales del cable de seguridad y del cable de tierra con los tornillos sin pintar y las arandelas de seguridad (Fig. 3).

Fig. 3

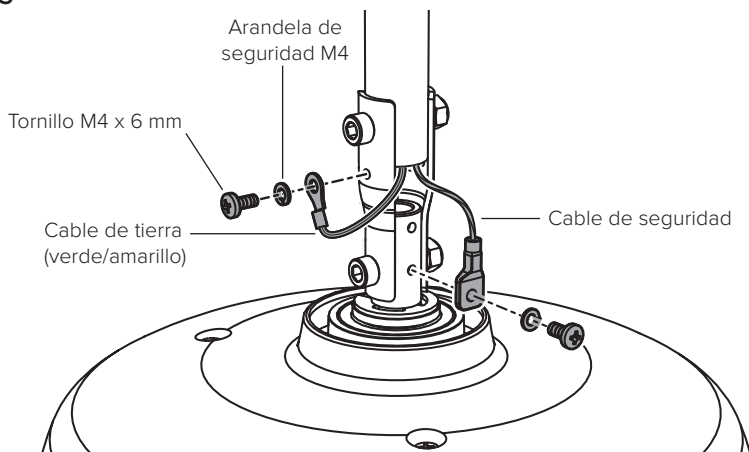

### 4. Instale la luz ascendente (opcional)



**No realice este paso si no va a instalar la luz ascendente.**

Asegúrese de que los arneses del cableado estén lo más cerca posible de la varilla para que no interfieran con la instalación de la luz ascendente (Fig. 4.1).

Fig. 4.1

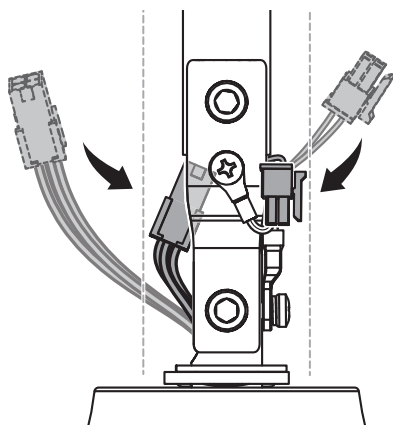





No realice este paso si no va a instalar la luz ascendente.



Si compró la opción con UV-C, instale los paneles LED UV-C en la luz ascendente antes de instalarla en el ventilador. Consulte las instrucciones incluidas en los paneles LED UV-C.

Alinee las muescas rectangulares que se localizan en el centro de la luz ascendente con los pernos de la varilla. Asegúrese de que el arnés del cableado de la luz ascendente y el arnés del cableado de la unidad del motor estén en **lados opuestos** de la varilla. Deslice la luz ascendente hacia abajo por la varilla hasta que se detenga (Fig. 4.2). Quedará un poco de espacio entre la luz ascendente y la parte superior de la unidad del motor.

Fig. 4.2

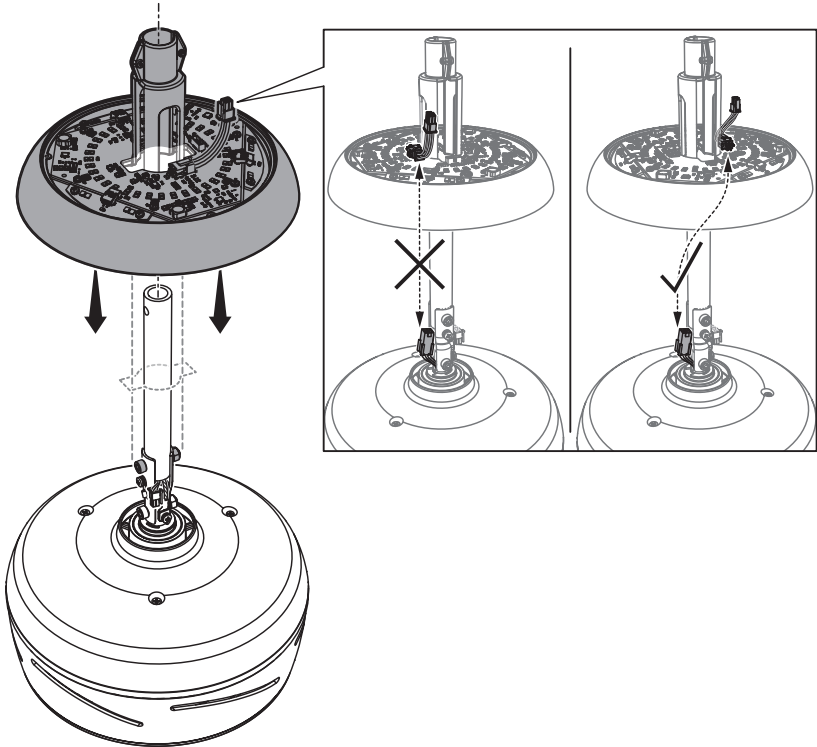

La luz ascendente no es compatible con ventiladores aptos para ambientes húmedos.  
Peso del kit de luz: 1.5 lb (680 g).

## 5. Conecte los arneses del cableado

### Sin luz ascendente

Si **no** va a instalar una luz ascendente, conecte el arnés de cableado de la varilla al arnés de cableado de la unidad del motor (Fig. 5a).

Fig. 5a

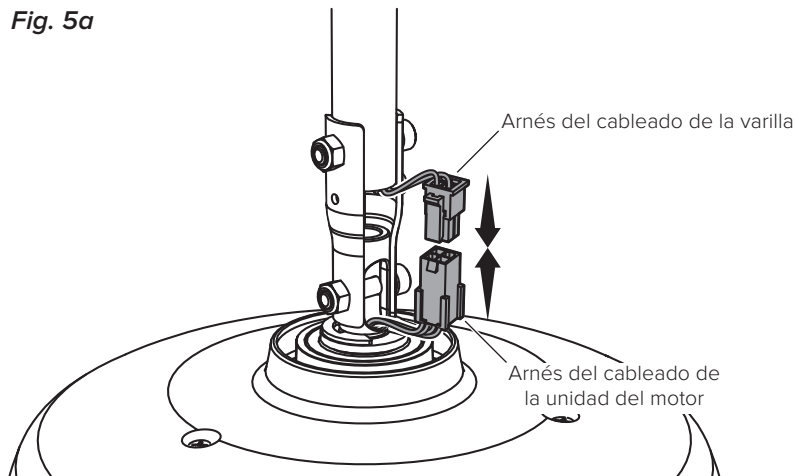

### Luz ascendente

Fije los dos tornillos de la parte superior de la luz ascendente. Conecte el arnés de cableado de la luz ascendente al arnés del cableado de la unidad del motor. Conecte el arnés de cableado de la varilla al receptáculo de la luz ascendente (Fig. 5b).

Fig. 5b

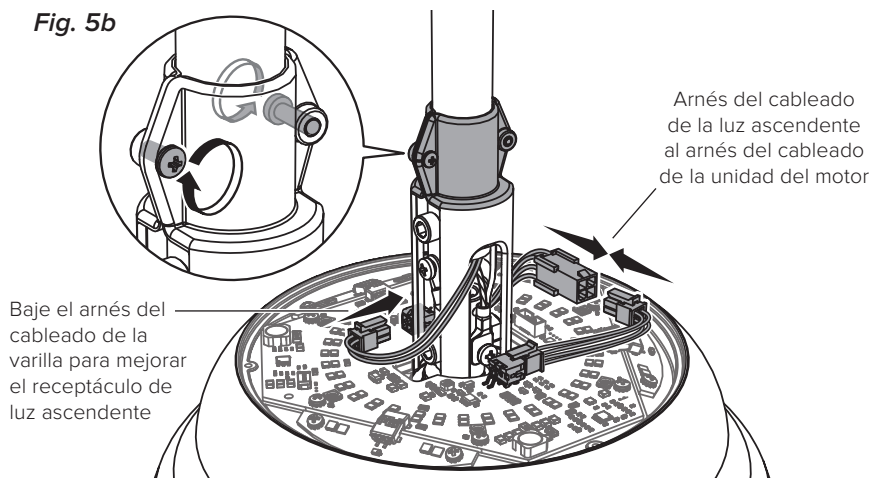

## 6. Reduzca la holgura

Cerciórese de que todos los accesorios estén asegurados y, luego, tire suavemente de los cables en la parte superior de la varilla para reducir la holgura (Fig. 6). Asegúrese de que el tapón de goma en la parte superior de la varilla se mantenga en su lugar.

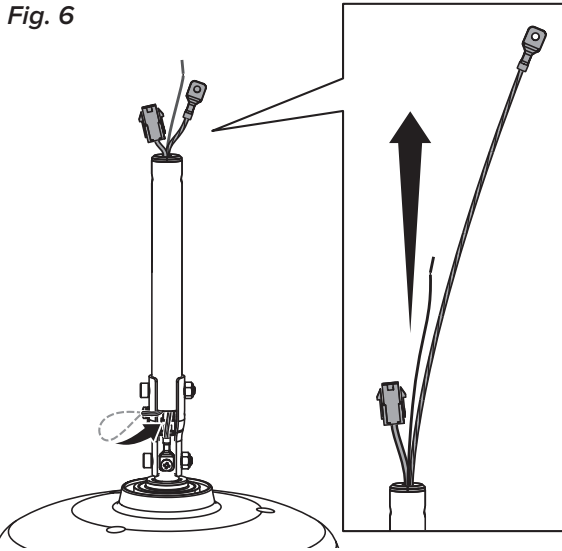

## 7. Coloque la cubierta del cableado y la campana

Deslice la cubierta del cableado hacia abajo por la varilla hasta llegar a la unidad del motor o la luz ascendente. Asegúrese de que no haya cables visibles entre la cubierta y la luz ascendente. Deslice la campana hacia abajo por la varilla hasta llegar a la cubierta del cableado (Fig. 7).

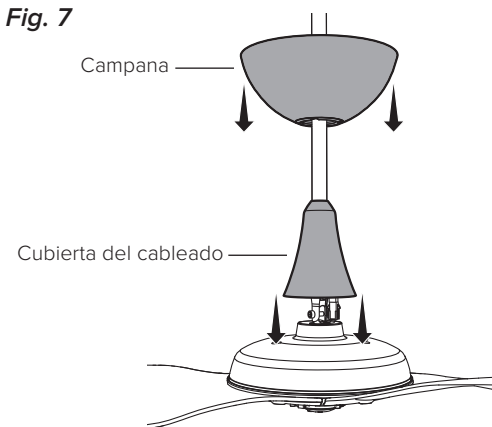

## 8. Instale la bola de montaje



**No apriete demasiado el tornillo de la bola de montaje.**

Deslice la bola de montaje por la varilla (Fig. 8.1).

Inserte el pasador de acero de 6 mm en el orificio que se encuentra en la parte superior de la varilla y, luego, deslice la bola de montaje hacia arriba, fijando el pasador en las ranuras interiores (Fig. 8.2).

Inserte la cuña en la bola de montaje y sujete con el tornillo (Fig. 8.3). Apriete el tornillo lo suficiente para evitar el movimiento entre la bola de montaje y la varilla, pero tampoco lo apriete demasiado. Asegúrese de que el tapón de goma en la parte superior de la varilla siga en su lugar.

**Fig. 8.1**

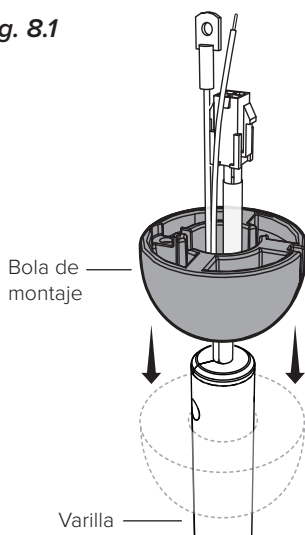

**Fig. 8.2**

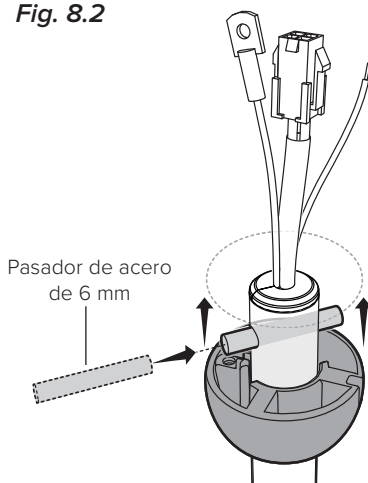

**Fig. 8.3**

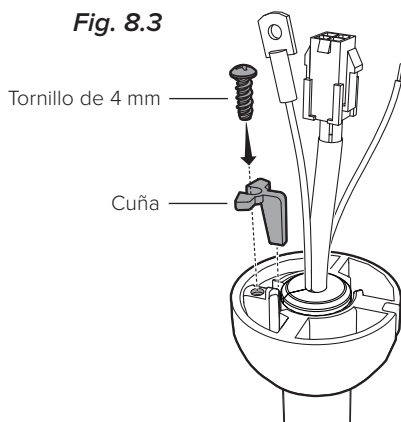

## 9. Instale el soporte de montaje

### ADVERTENCIA

**Antes de instalar el soporte de montaje, desconecte la corriente del lugar donde se colocará el ventilador.**

**Monte solo en una caja de distribución marcada como aceptable para soportar el ventilador.**

Fije el soporte de montaje a la estructura de montaje con los accesorios pertinentes (no proporcionados) (Fig. 9). Se muestra la caja de distribución. Su estructura de montaje puede diferir. Para una mayor claridad visual, se omitió la fuente de alimentación del soporte de montaje en la ilustración.

Fig. 9

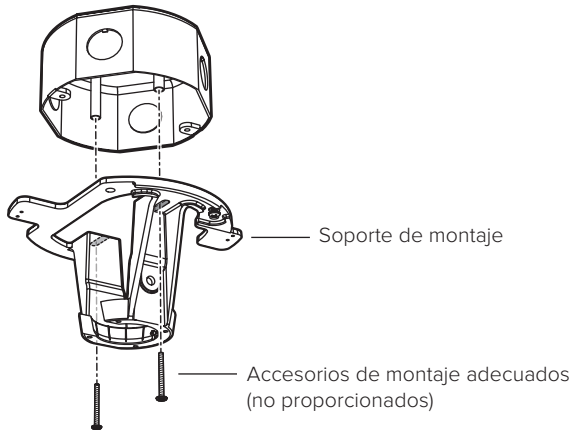

## 10. Cuelgue el ventilador

Eleve el ventilador hasta el soporte de montaje.

Alinee la pestaña del soporte de montaje con la ranura de la bola de montaje, coloque la bola de montaje en su lugar y permita que el ventilador cuelgue libremente (Fig. 10).

Gire con cuidado la varilla para asegurarse de que esté bien colocada y evitar que se mueva mientras funciona el ventilador.

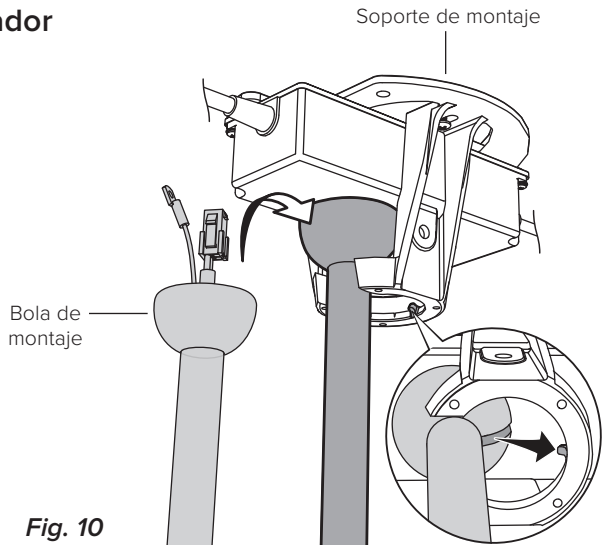

Fig. 10

## 11. Conecte el ventilador

### ADVERTENCIA

**Antes de cablear el ventilador, desconecte la corriente del lugar donde se hará la instalación.**

**No conecte el ventilador a una fuente de alimentación dañada. No intente reparar fallas eléctricas por su cuenta. Si tiene alguna duda sobre la instalación eléctrica de este ventilador, consulte a un electricista calificado.**

**No utilice el ventilador con un interruptor de atenuación o un interruptor de terceros.**

Conecte el ventilador como se muestra en las siguientes páginas utilizando los conectores de cable. Si el embalaje del ventilador no incluyó un filtro EMI\*, consulte la Fig. 11a. Si el embalaje del ventilador incluyó un filtro EMI, consulte la Fig. 11b. *El filtro EMI se incluye solo para ciertas regiones y diámetros del ventilador.*

Conecte el cable de tierra color verde y amarillo al soporte de montaje con el tornillo sin pintar. Conecte el arnés del cableado de la fuente de alimentación al arnés del cableado de la varilla, asegurándose de que el cableado y el cable de seguridad estén orientados en la misma dirección.

Introduzca cuidadosamente los cables en la caja de distribución o estructura del edificio. Asegúrese de que los conectores miren hacia arriba y que los cables estén distribuidos por separado con conductores conectados a tierra en un costado de la caja de distribución o estructura de montaje y los conductores sin conexión a tierra en el otro costado.

### Colores de los cables de la fuente alimentación

	Norteamérica 100–120 V	Australia	Todas las demás regiones
Vivo CA/L1 Café	Negro	Café o rojo	Café
Neutro CA/L2 Azul	Blanco	Negro o azul claro	Azul
Tierra de protección/ conexión a tierra Verde con amarillo	Verde o cobre desnudo	Verde con amarillo	Verde con amarillo

### Funcionamiento de los conectores de cables

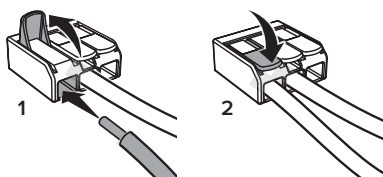

\*El filtro EMI se suministra en MK-HK4-071806, MK-HK4-071906, y MK-HK4-07180601.

Fig. 11a: Diagrama de cableado (sin filtro EMI)

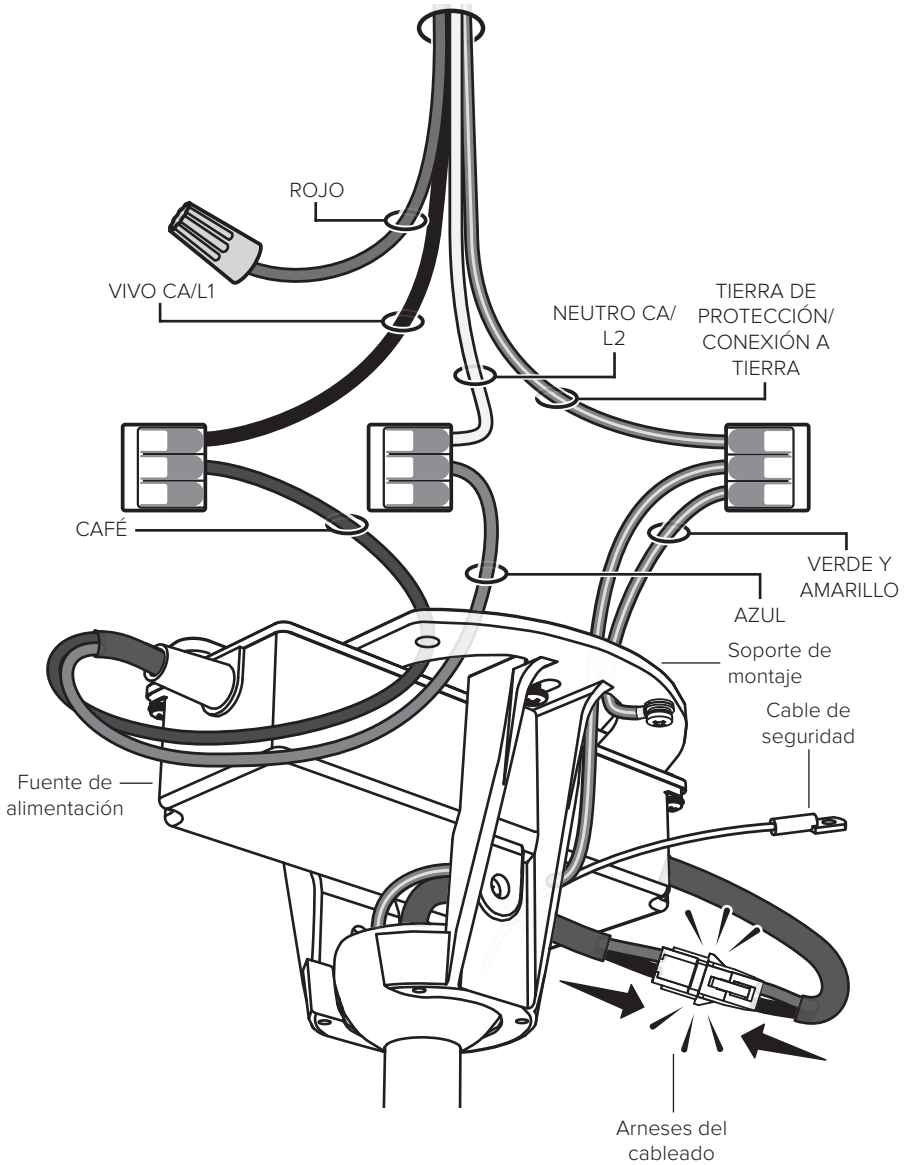

## INSTALACIÓN DEL MONTAJE UNIVERSAL

Figura 11b: Diagrama de cableado (con filtro EMI)



El filtro EMI se incluye solo para ciertas regiones y diámetros de ventilador.

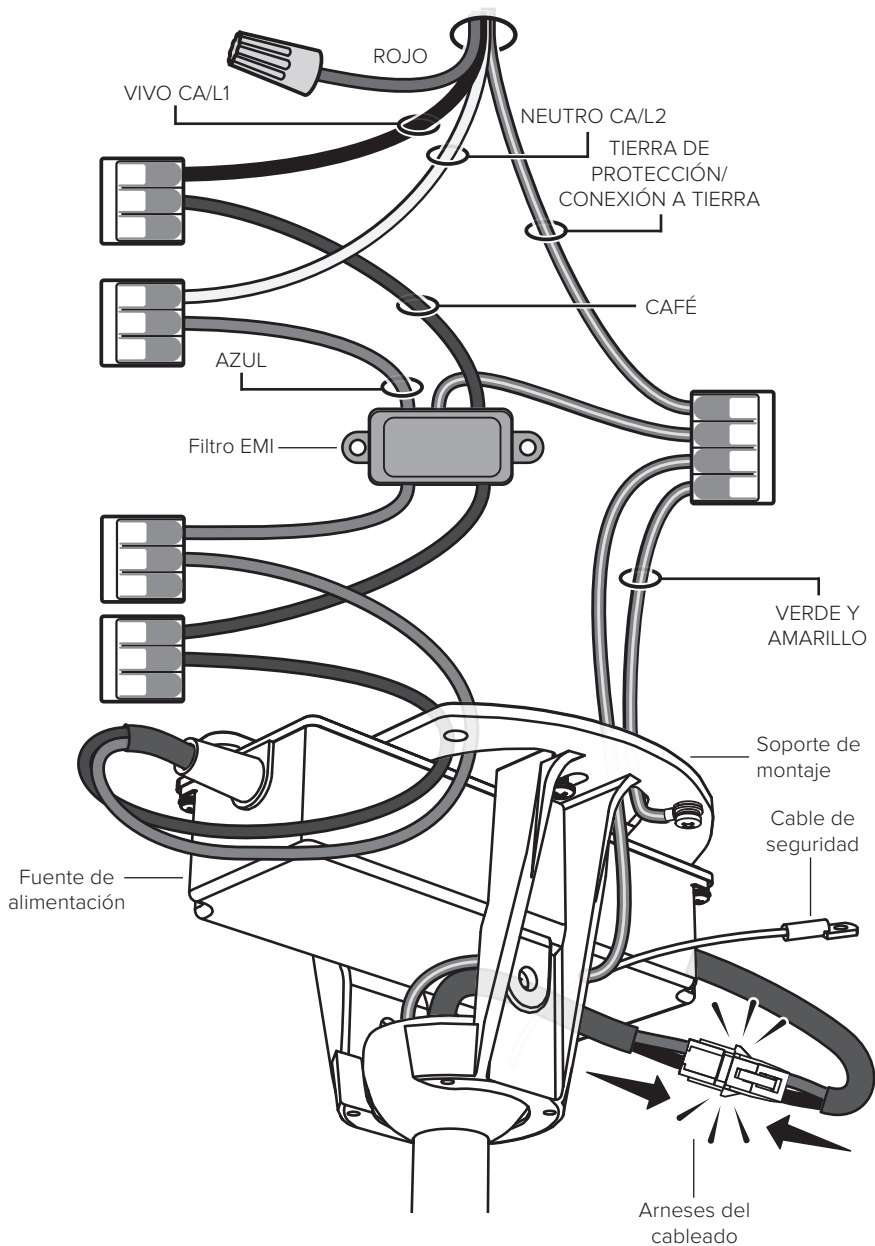



## 12. Instale el estabilizador del ventilador (si está incluido)



**El estabilizador del ventilador se incluye solo con los ventiladores aptos para ambientes húmedos. Instale el estabilizador en exteriores cubiertos en techos planos únicamente.**

Coloque el estabilizador en las muescas de la parte superior de la bola de montaje (Fig. 12.1).

Fije la placa del estabilizador a este con los accesorios para el estabilizador de ventilador (Fig. 12.2).

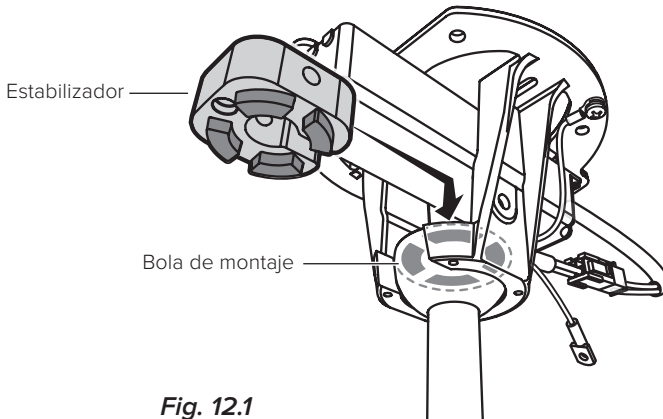

Fig. 12.1

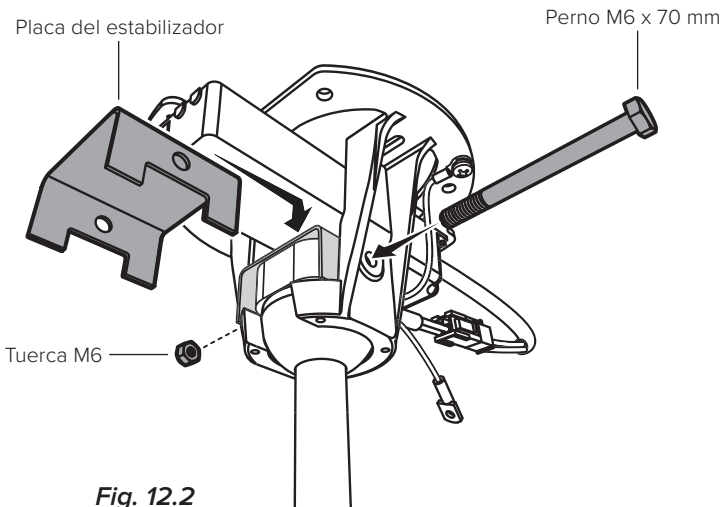

Fig. 12.2

### 13. Fije el cable de seguridad



Algunos códigos de seguridad locales exigen que el cable de seguridad se fije directamente a una parte existente de la estructura del edificio (Canadá, Singapur). Es posible que sea necesario instalar materiales estructurales adicionales para proporcionar puntos de fijación. Si tiene dudas, verifique el código de seguridad local.

#### Soporte de montaje (no corresponde para Singapur)

Haga pasar el cable de seguridad alrededor del soporte de montaje y fíjelo con el grillete (Fig. 13a).

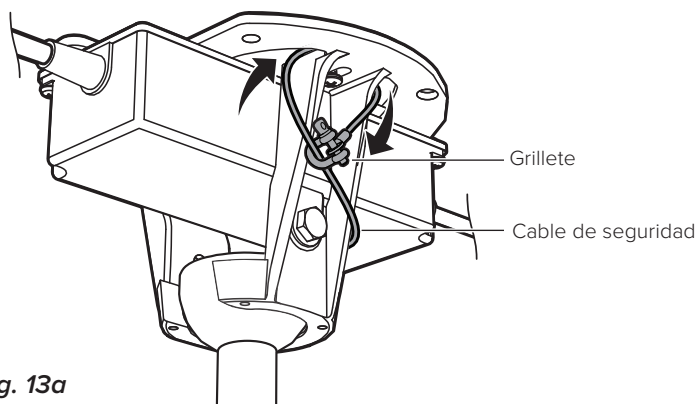

#### Gancho de anclaje (aplicable para Singapur)

Haga pasar el cable de seguridad alrededor del gancho de anclaje y fíjelo con el grillete (Fig. 13b).

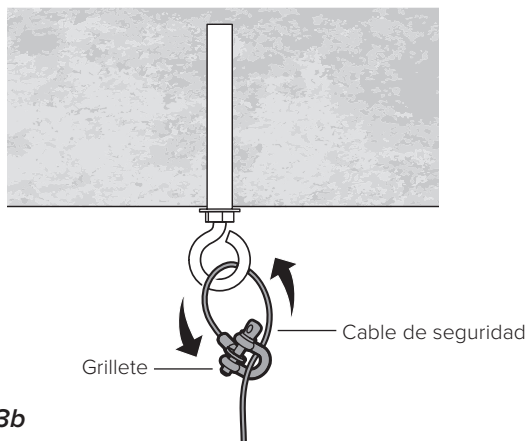

## Estructura del edificio (no corresponde para Singapur)

Haga pasar el cable de seguridad alrededor de la estructura del edificio y fíjelo con el grillete (Fig. 13c). Las estructuras aceptables incluyen una viga de madera o una abrazadera de montaje de metal fijada entre las dos vigas. En algunos casos, es posible que sea necesario instalar material estructural adicional a fin de proporcionar puntos de sujeción.

Fig. 13c

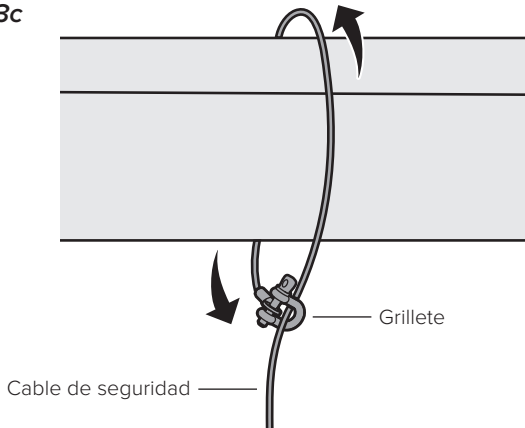

## 14. Eleve la campana

Eleve la campana hasta el soporte de montaje, alineando los cuatro orificios de la campana con los del soporte. Fije la campana en el soporte de montaje con los tornillos pintados (Fig. 14). Cerciérese de que todos los cables y el cable de seguridad queden en el interior de la campana.

Fig. 14

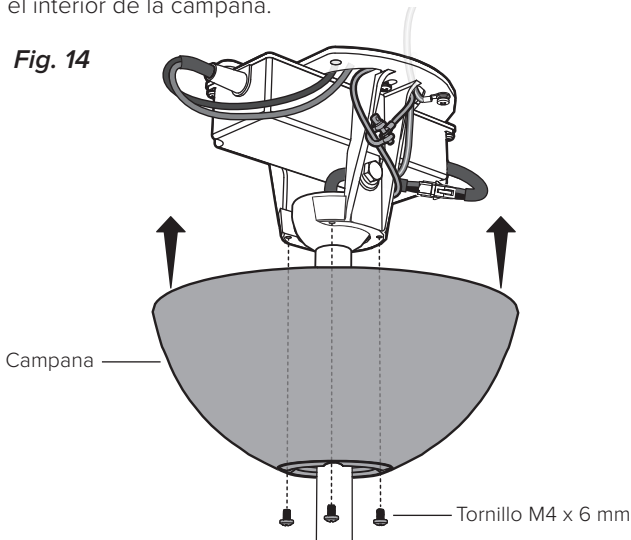

### 15. Instale la luz descendente (opcional)

#### **⚠ PRECAUCIÓN**

**Para reducir el riesgo de descarga eléctrica, desconecte el ventilador de la energía eléctrica antes de instalar el kit de la luz descendente.**

Quite la cubierta inferior de la parte inferior de la unidad del motor girándola en el sentido contrario al de las manecillas del reloj (Fig. 15.1). Guarde la cubierta inferior. Vuelva a instalarla si más adelante desinstala la luz descendente.

Conecte el arnés del cableado de la luz descendente en el receptáculo de la parte inferior de la unidad del motor. Alinee las ranuras de la luz descendente con las lengüetas de la parte inferior de la unidad del motor y gire la luz en el sentido de las manecillas del reloj para fijarla en su lugar (Fig. 15.2).

Fig. 15.1

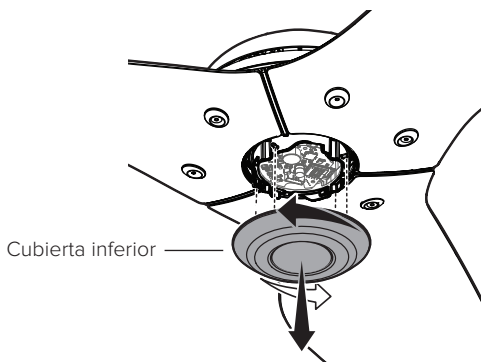
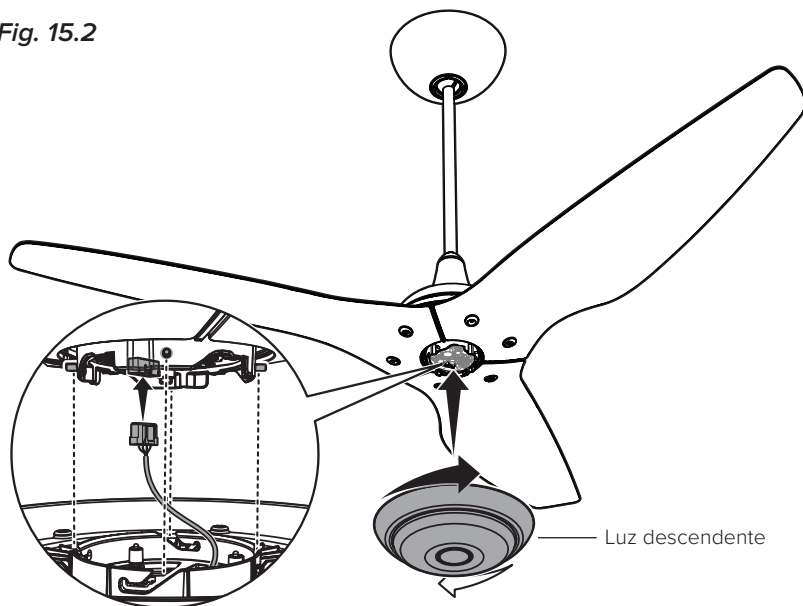

Fig. 15.2



Utilice únicamente el kit de luz modelo 010593. Peso del kit de luz: 2 lb (907 g).

## 16. Pruebe el ventilador

### PRECAUCIÓN

**No esponga el control remoto a la lluvia ni al agua.**

¡Felicitaciones! La instalación ya está completa. Encienda la alimentación y, luego, presione cualquier botón del control remoto para emparejarlo con su ventilador. Pruebe su ventilador con el control remoto (Fig. 16). *Nota: Es normal que el ventilador se sacuda hacia adelante y hacia atrás ligeramente durante unos segundos cuando se enciende por primera vez.*

Fig. 16

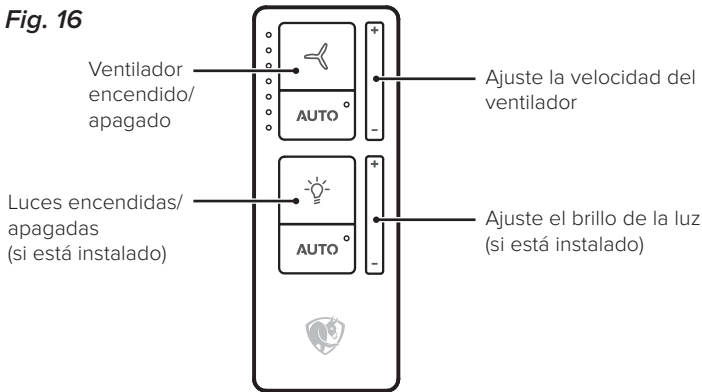

**AUTO**

Presione Auto para activar la detección de movimiento y el ajuste automático de la velocidad del ventilador de acuerdo con los cambios en las condiciones de la habitación. Para ajustar sus preferencias automáticas, descargue la aplicación móvil de Big Ass Fans.



Mantenga presionado el botón para alternar entre las opciones de control de la iluminación:

- Luz ascendente
- Luz descendente
- Ambas luces simultáneamente

Para cambiar el color del LED (solo para la luz ascendente) o la temperatura del color, o bien para encender la opción UV-C de la luz ascendente (si está instalada), descargue la aplicación móvil de Big Ass Fans. *Nota: La opción UV-C solo se encenderá mientras el ventilador esté girando.*

## Automatice su comodidad con SenseME®



SenseMe ajusta automáticamente los ventiladores y las luces para mantener la atmósfera y el aspecto de su hogar exactamente como lo desea.

Descargue la aplicación móvil de Big Ass Fans para agrupar a varios ventiladores, regular sus ajustes y configurar sus preferencias de comodidad para controlarlos con el modo manos libres.

Para obtener instrucciones sobre la integración de dispositivos inteligentes, visite [www.bigassfans.com/support](http://www.bigassfans.com/support)



# INSTALACIÓN DEL MONTAJE DE BAJO PERFIL



Para la instalación del montaje universal, consulte la página 6.



Use las dos tapas roscadas del tubo descendente que coincidan con el color de su ventilador.



La cubierta inferior se envía junto con la unidad del motor para proteger los componentes electrónicos internos del ventilador durante la instalación.

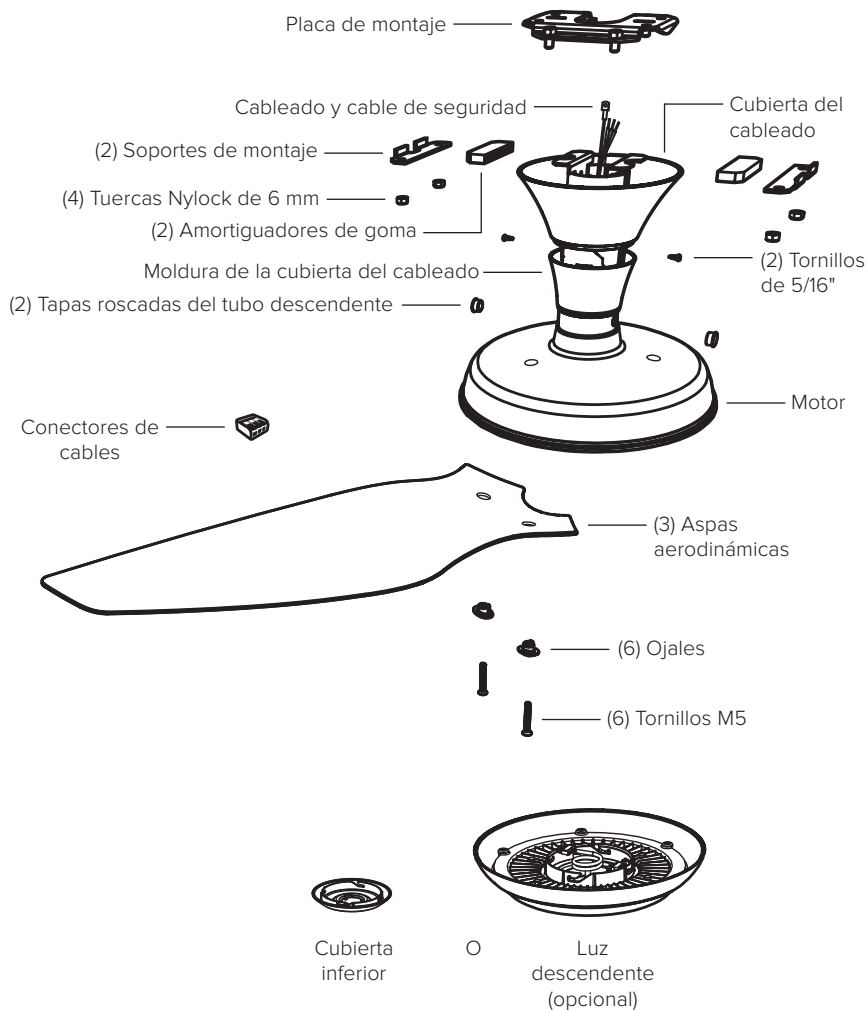

## Accesorios incluidos

Accesorios para las aspas aerodinámicas: paso 1

x6



Tornillo M5

x6



Ojal

Accesorios para el montaje: paso 4, paso 8

x4



Tuercas Nylock de 6 mm

Grillete del cable de seguridad: paso 6

x1

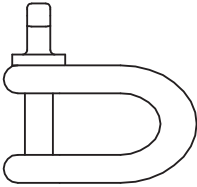

Grillete

Tornillos de la cubierta del cableado y tapas roscadas del tubo descendente: paso 9

x3



Tornillo de 5/16\*\*

x8

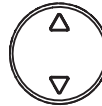

Tapas roscadas del tubo descendente\*\*

\*Se incluye un tornillo de repuesto.

\*\*Use las dos tapas roscadas que coincidan con el color de su ventilador.

## 1. Instale las aspas aerodinámicas



**Asegúrese de que el color de la etiqueta de cada aspa aerodinámica coincida con el color de la etiqueta correspondiente en la unidad del motor.**

Desplazándose en el sentido de las manecillas del reloj, deslice cada borde del aspa aerodinámica por debajo de la cubierta inferior, alinee los orificios de montaje con los orificios de la unidad del motor y fíjelos con los accesorios del aspa aerodinámica. Asegúrese de que los ojales estén colocados correctamente en los orificios (*Fig. 1*).

*Fig. 1*

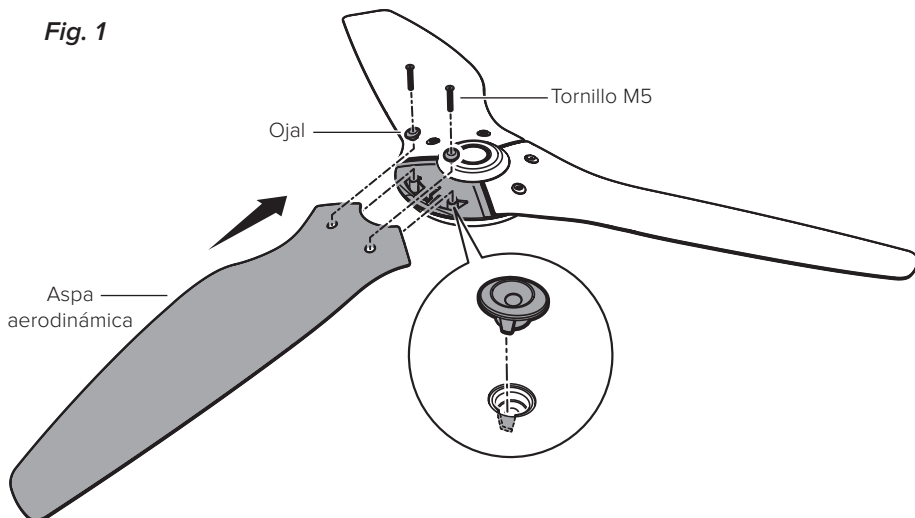

## 2. Instale los amortiguadores de goma

Deslice los amortiguadores de goma sobre los soportes del tubo descendente (*Fig. 2*).

*Fig. 2*

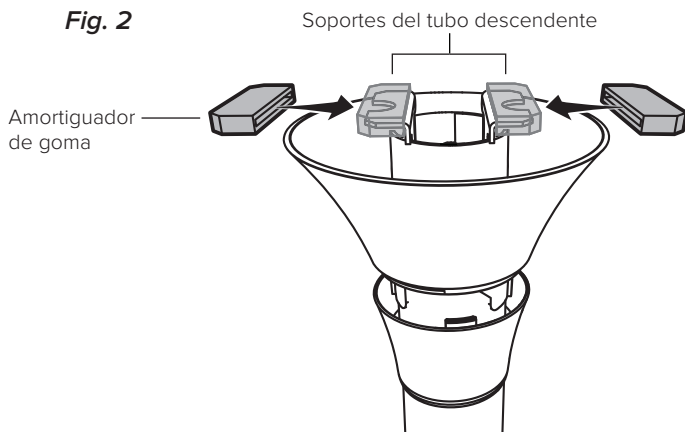



## 3. Instale la placa de montaje

### ADVERTENCIA

**Antes de instalar la placa de montaje, desconecte la energía eléctrica del lugar donde se colocará el ventilador.**

**Monte solo en una caja de distribución marcada como aceptable para soportar el ventilador.**

Fije la placa de montaje a la estructura de montaje con los accesorios adecuados (no proporcionados) (Fig. 3). Se muestra la caja de distribución. La estructura de montaje puede variar.

Fig. 3

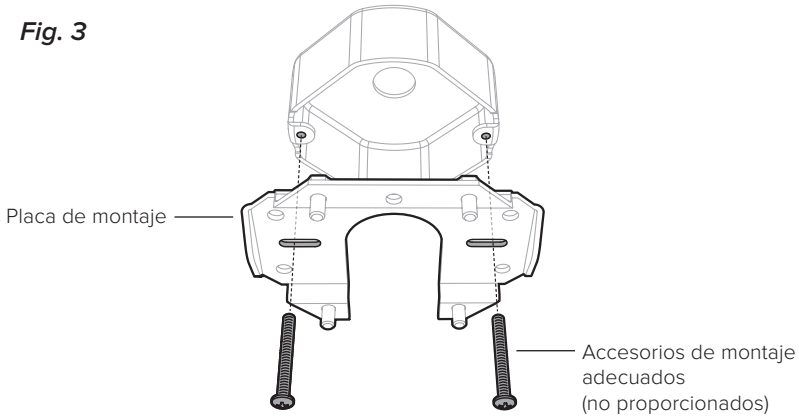

## 4. Instale un soporte de montaje único

Instale sin apretar un soporte de montaje a la placa de montaje con dos tuercas Nylock de 6 mm, pero no ajuste del todo (Fig. 4).

Fig. 4

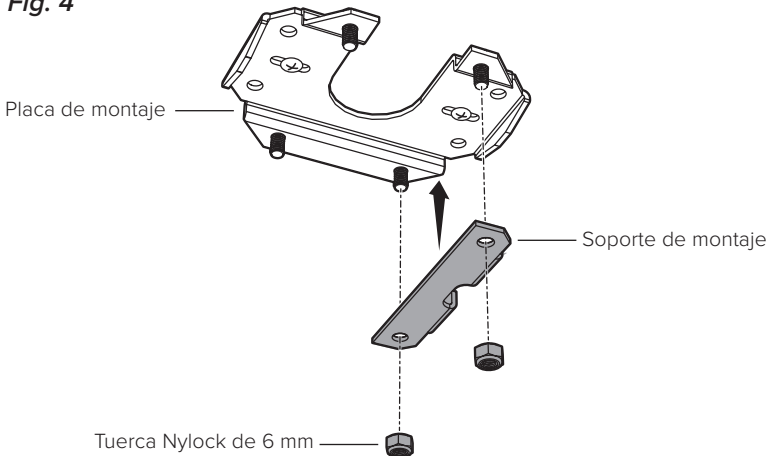

### 5. Cuelgue el ventilador

Levante el ventilador hasta la placa de montaje y apoye temporalmente un amortiguador de goma en el espacio entre el soporte de montaje y la placa de montaje (Fig. 5).

Fig. 5

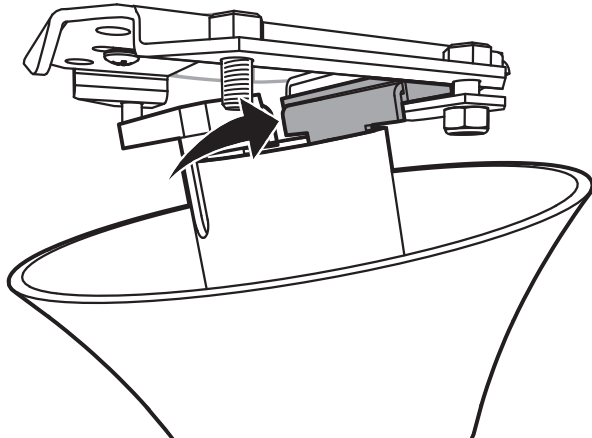

---

### 6. Fijación del cable de seguridad



Se recomienda que dos personas realicen este paso, o que el ventilador se coloque en posición vertical sobre una superficie estable durante este paso para permitir que ambas manos estén libres para colocar el cable de seguridad.



Algunos códigos de seguridad locales exigen que el cable de seguridad se fije directamente a una parte existente de la estructura del edificio (Canadá, Singapur). Es posible que sea necesario instalar materiales estructurales adicionales para proporcionar puntos de fijación. Si tiene dudas, verifique el código de seguridad local.

## Placa de montaje (no corresponde para Singapur)

Mientras sostiene el ventilador, haga pasar el cable de seguridad alrededor de la placa de montaje y fíjelo con el grillete (Fig. 6a).

Fig. 6a

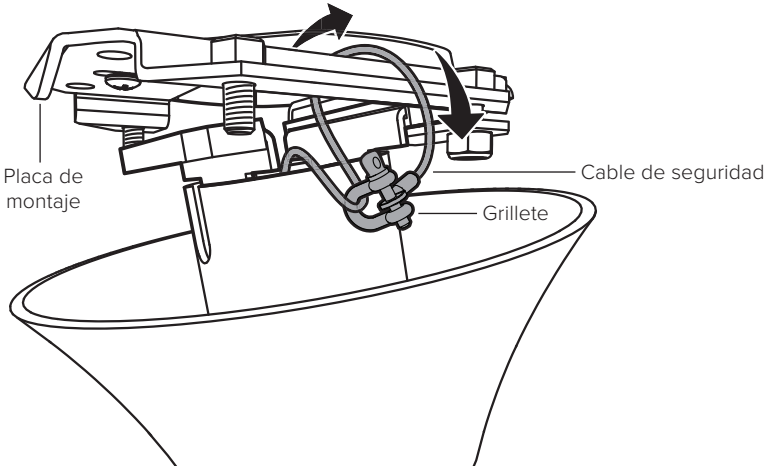

## Gancho de anclaje (aplicable para Singapur)

Mientras sostiene el ventilador, haga pasar el cable de seguridad alrededor del gancho de anclaje y fíjelo con el grillete (Fig. 6b).

Fig. 6b

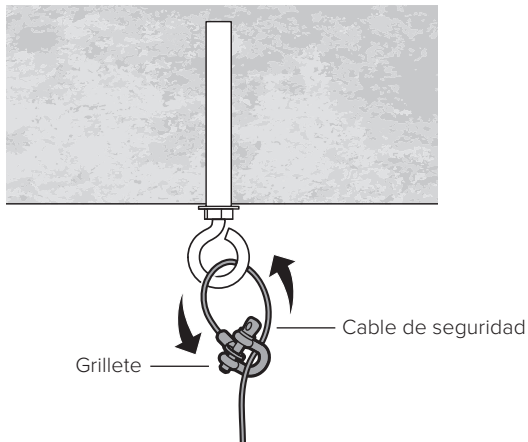

## INSTALACIÓN DEL MONTAJE DE BAJO PERFIL

### Estructura del edificio (no corresponde para Singapur)

Mientras sostiene el ventilador, haga pasar el cable de seguridad alrededor de la estructura del edificio y fíjelo con el grillete (Fig. 6c). Las estructuras aceptables incluyen una viga de madera o una abrazadera de montaje de metal fijada entre las dos vigas. En algunos casos, es posible que sea necesario instalar material estructural adicional a fin de proporcionar puntos de sujeción.

Fig. 6c

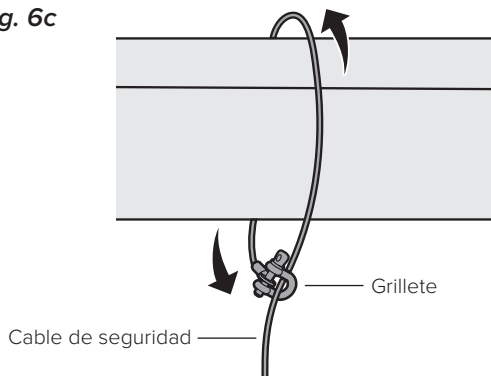

## 7. Conecte el ventilador

### ADVERTENCIA

**Antes de cablear el ventilador, desconecte la corriente del lugar donde se hará la instalación.**

**No conecte el ventilador a una fuente de alimentación dañada. No intente reparar fallas eléctricas por su cuenta. Si tiene alguna duda sobre la instalación eléctrica de este ventilador, consulte a un electricista calificado.**

**No utilice el ventilador con un interruptor de atenuación o un interruptor de terceros.**

Permita que el ventilador cuelgue del cable de seguridad. Conecte el ventilador como se muestra en la siguiente página con los conectores de cables (Fig. 7).

Introduzca cuidadosamente los cables en la caja de distribución o estructura del edificio. Asegúrese de que los conectores miren hacia arriba y que los cables estén distribuidos por separado con conductores conectados a tierra en un costado de la caja de distribución o estructura de montaje y los conductores sin conexión a tierra en el otro costado.

### Funcionamiento de los conectores de cables

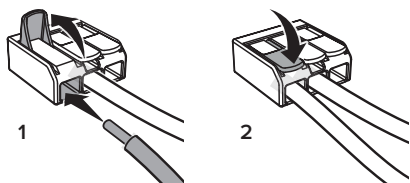
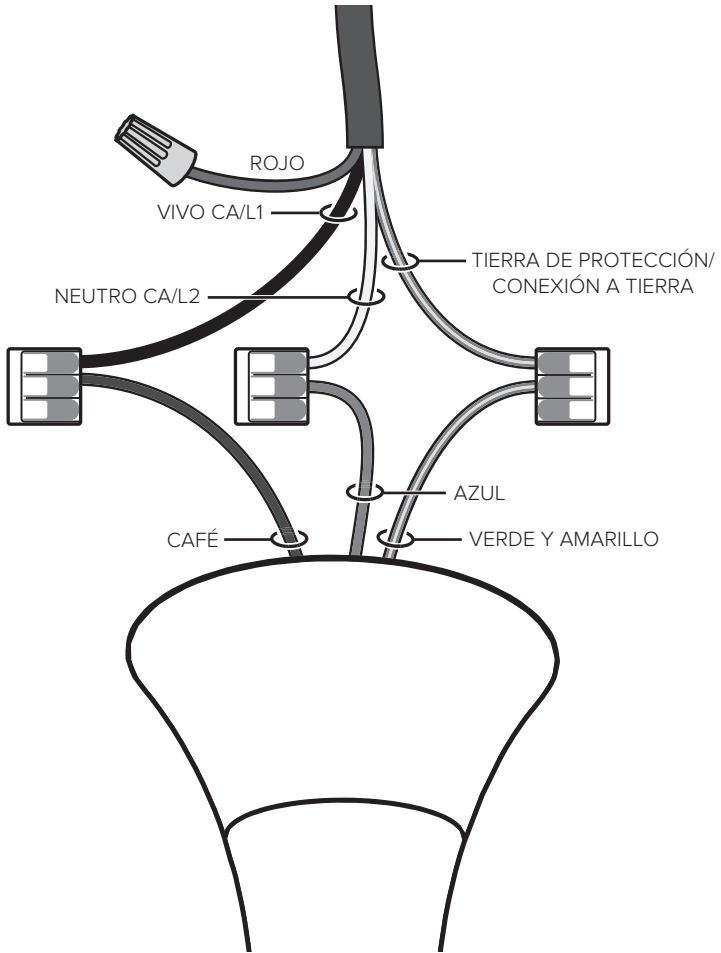

Fig. 7



## Colores de los cables de la fuente alimentación

	Norteamérica 100–120 V	Australia	Todas las demás regiones
Vivo CA/L1 Café	Negro	Café o rojo	Café
Neutro CA/L2 Azul	Blanco	Negro o azul claro	Azul
Tierra de protección/ conexión a tierra Verde con amarillo	Verde o cobre desnudo	Verde con amarillo	Verde con amarillo

### 8. Fije los soportes de montaje

Levante el ventilador hasta la placa de montaje. Inserte un amortiguador de goma entre la placa de montaje y el soporte de montaje instalado sin ajustar. Fije el otro amortiguador con el soporte de montaje restante y las tuercas Nylock de 6 mm (Fig. 8). Ajuste las cuatro tuercas con una llave inglesa hasta que queden bien apretada.

Fig. 8

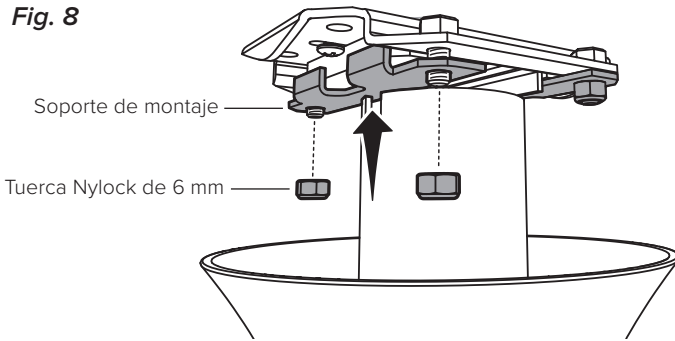

### 9. Instale la cubierta del cableado y las tapas roscadas

Levante la cubierta del cableado, dejando un espacio de aproximadamente 3 mm (1/8") en el techo. Alinee las ranuras de montaje con los orificios de tornillos del tubo descendente y fije la cubierta del cableado con los tornillos de la cubierta del cableado (Fig. 9).

Deslice la moldura de la cubierta del cableado hacia arriba del tubo descendente, alineando las lengüetas interiores con las ranuras de la parte inferior de la cubierta del cableado. Gire la moldura en el sentido de las manecillas del reloj para que quede fija en su lugar (Fig. 9).

Inserte las dos tapas roscadas del tubo descendente que coincidan con el color del ventilador en los orificios de tornillos de la parte inferior del tubo descendente (Fig. 9).

Fig. 9

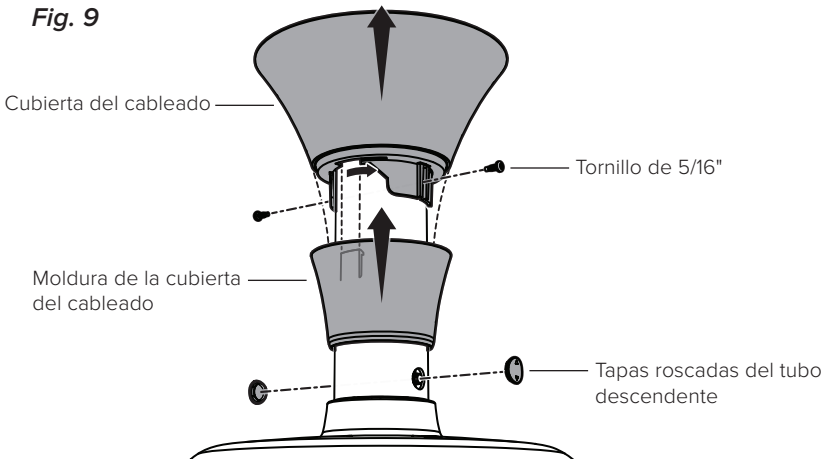

## 10. Instale la luz descendente (opcional)

### **⚠ PRECAUCIÓN**

**Para reducir el riesgo de descarga eléctrica, desconecte el ventilador de la energía eléctrica antes de instalar el kit de la luz descendente.**

Quite la cubierta inferior de la parte inferior de la unidad del motor girándola en el sentido contrario al de las manecillas del reloj (Fig. 10.1). Guarde la cubierta inferior. Vuelva a instalarla si más adelante desinstala la luz descendente.

Conecte el arnés del cableado de la luz descendente en el receptáculo de la parte inferior de la unidad del motor. Alinee las ranuras de la luz descendente con las lengüetas de la parte inferior de la unidad del motor y gire la luz en el sentido de las manecillas del reloj para fijarla en su lugar (Fig. 10.2).

**Fig. 10.1**

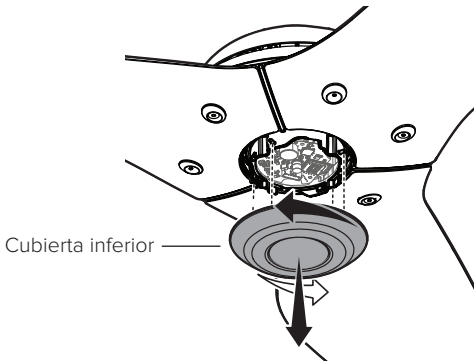

**Fig. 10.2**

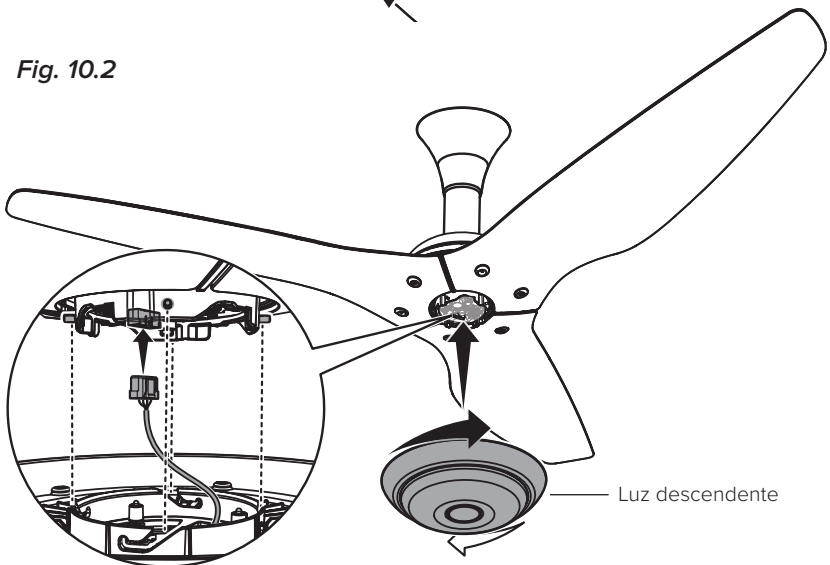

### 11. Pruebe el ventilador

#### PRECAUCIÓN

**No exponga el control remoto a la lluvia ni al agua.**

¡Felicitaciones! La instalación ya está completa. Encienda la alimentación y, luego, presione cualquier botón del control remoto para emparejarlo con su ventilador. Pruebe su ventilador con el control remoto (Fig. 11). *Nota: Es normal que el ventilador se sacuda hacia adelante y hacia atrás ligeramente durante unos segundos cuando se encienda por primera vez.*

Fig. 11

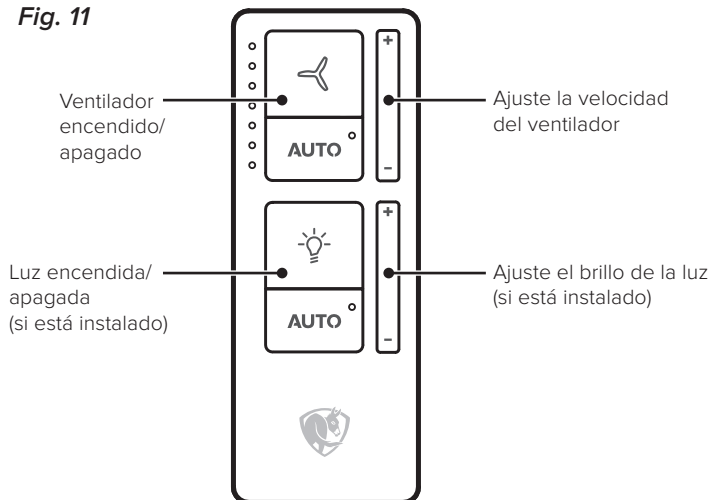

### AUTO

Presione Auto para activar la detección de movimiento y el ajuste automático de la velocidad del ventilador de acuerdo con los cambios en las condiciones de la habitación. Para ajustar sus preferencias automáticas, descargue la aplicación móvil de Big Ass Fans.

Para cambiar la temperatura del color de la luz descendente, descargue la aplicación móvil de Big Ass Fans.

### Automatice su comodidad con SenseME®



SenseMe ajusta automáticamente los ventiladores y las luces para mantener la atmósfera y el aspecto de su hogar exactamente como lo desea.

Descargue la aplicación móvil de Big Ass Fans para agrupar varios ventiladores, regular sus ajustes y configurar sus preferencias de comodidad para controlarlos con el modo manos libres.

Para obtener instrucciones sobre la integración de dispositivos inteligentes, visite [www.bigassfans.com/support](http://www.bigassfans.com/support)





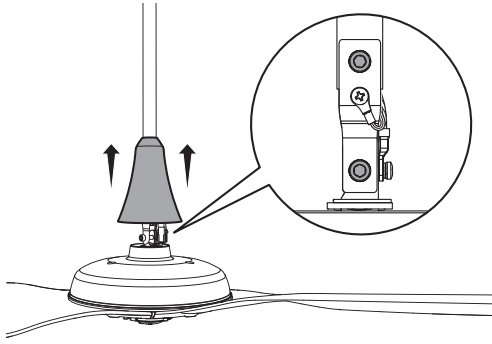

# RESOLUCIÓN DE PROBLEMAS

Problema	Solución
El ventilador se sacude al arrancar.	Esto es normal y puede ocurrir de vez en cuando al ponerlo en marcha. Una ligera sacudida inicial hacia delante y hacia atrás no afecta al funcionamiento del ventilador.
El ventilador no enciende.	<ul style="list-style-type: none"><li>• Asegúrese de que el ventilador esté recibiendo corriente del suministro eléctrico. Revise el disyuntor o panel de fusibles y el interruptor de pared para verificar que estén funcionando.</li><li>• Asegúrese de que la fuente de alimentación sea adecuada.</li><li>• Asegúrese de que todos los cables estén conectados de forma segura y de que el ventilador esté debidamente cableado y conectado a tierra.</li><li>• Asegúrese de que el plástico protector haya sido retirado de la bandeja de baterías del control remoto.</li></ul>
El ventilador se tambalea.	<ul style="list-style-type: none"><li>• Asegúrese de que todos los accesorios de montaje estén fijos y sujetos.</li><li>• Retire las aspas aerodinámicas y asegúrese de que la etiqueta con un punto de color de cada aspa aerodinámica coincida con la etiqueta correspondiente en el motor. Si las etiquetas no coinciden, mueva las aspas aerodinámicas a los puntos de sujeción correspondientes.</li><li>• Si instaló varios ventiladores, asegúrese de que los números de serie de las aspas aerodinámicas coincidan con el número de serie de la unidad del motor.</li><li>• Asegúrese de que todas las aspas aerodinámicas estén alineadas correctamente y bien fijadas al motor.</li><li>• Si un aspa aerodinámica está dañada, comuníquese con el Servicio al cliente. Se deben reemplazar las aspas aerodinámicas como un conjunto. No reemplace las aspas aerodinámicas individuales.</li><li>• <i>Solo para el montaje universal:</i> asegúrese de que la varilla y la unidad del motor queden suspendidos rectos. Levante la cubierta del cableado y coloque los dos pernos y las tuercas en el soporte del motor. Afloje los accesorios ligeramente para permitir que el ventilador quede suspendido recto; luego, vuelva a ajustarlos con la mano hasta que los sienta firmes. Deslice la cubierta del cableado nuevamente hasta su lugar.</li></ul>  El diagrama ilustra el montaje del ventilador. Muestra la base del ventilador con un cono superior que se levanta. Una varilla vertical pasa a través del cono. Una cubierta de cableado se levanta para revelar dos pernos y tuercas que se utilizan para asegurar la unidad del motor. Una imagen circular ampliada muestra una mano ajustando uno de los pernos en el soporte del motor.

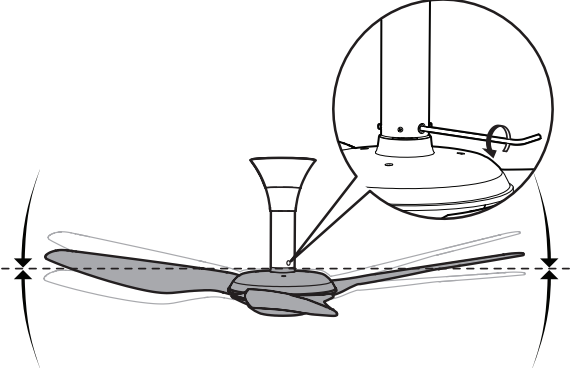
## RESOLUCIÓN DE PROBLEMAS

Problema	Solución
<p>El ventilador parece ligeramente inclinado. <i>(Solo para el montaje de bajo perfil)</i></p>	<p>Retire las tapas roscadas del tubo descendente y localice el perno pivote en el tubo descendente. Afloje el perno con una llave hexagonal de 5 mm para permitir que el ventilador se suspenda recto y, luego, vuelva a ajustarlo. Vuelva a instalar las tapas roscadas.</p> 
<p>El ventilador hace demasiado ruido mientras está funcionando.</p>	<p>Detenga por completo el ventilador.</p> <ul style="list-style-type: none"><li>• Haga girar suavemente las aspas aerodinámicas de forma manual y asegúrese de que ninguna parte del ventilador esté rozando contra el cubo mientras el ventilador está girando.</li><li>• Revise todos los accesorios de montaje y del ventilador. Apriételos en caso de estar sueltos.</li></ul>
<p>Debo reiniciar el ventilador.</p>	<p>Oprima y mantenga presionado el botón del control remoto de encendido/apagado hasta que los indicadores LED comiencen a parpadear. Una vez que los LED hayan parpadecido durante tres segundos, oprima nuevamente el botón de encendido/apagado. Cuando los LED hayan dejado de parpadear, significará que el ventilador se ha reiniciado.</p>
<p>Necesito emparejar mi control remoto con un ventilador diferente.</p>	<p>Para emparejar un control remoto con un ventilador diferente, pulse  y = hasta que los LED parpadecen. Asegúrese de que el control remoto esté dentro del alcance del nuevo ventilador y, a continuación, pulse cualquier botón para emparejarlo.</p>
<p>El LED verde de la luz descendente parpadea o la luz descendente no responde.</p>	<p>Esto puede ocurrir cuando la luz descendente experimenta una descarga electrostática. Use el control remoto para reiniciar el ventilador o para apagarlo y volver a encenderlo.</p>

# MANTENIMIENTO

## ADVERTENCIA

**Riesgo de incendio, descarga eléctrica o lesión personal al limpiar o dar mantenimiento al aparato. Desconéctelo de la fuente de alimentación antes de realizar el mantenimiento.**

Realice los siguientes procedimientos de mantenimiento preventivo de forma anual para garantizar un funcionamiento seguro y eficiente de su ventilador.

### Verifique el cable de seguridad, los accesorios y el cableado

- ✓ Para verificar que el cable de seguridad esté instalado correctamente, quite los tornillos de la campana o de la cubierta del cableado, deslice la campana o la cubierta del cableado hacia abajo por la varilla o el tubo descendente y revise el cable de seguridad y los accesorios.
- ✓ Asegúrese de que los accesorios de montaje y los tornillos que fijan las aspas aerodinámicas al motor estén bien ajustados.
- ✓ Verifique que los conectores de cables estén bien asegurados y que el cable de tierra esté debidamente conectado.

### Limpie las aspas aerodinámicas

Retire el polvo de las aspas aerodinámicas regularmente. Si el ventilador se ensucia, límpielo con un paño suave. No use solventes, gasolina ni ningún otro limpiador que contenga sustancias químicas. Estos podrían causar deformaciones en la superficie y daños al ventilador.

### Limpie las luces

**Luz descendente:** limpie la lente de la luz periódicamente para garantizar un desempeño óptimo. Limpie la lente con un paño suave. Si es necesario, use agua y un jabón o limpiador líquido suave. No limpie la luz o la lente con esponjas abrasivas, sustancias de limpieza alcalinas, gasolina, disolvente, benceno, combustible para calefacción ni polvos para pulir.

**Luz ascendente:** limpie los LED periódicamente para garantizar un desempeño óptimo. Utilice un producto de aire comprimido para remover el polvo y los residuos de los LED. No toque los LED mientras los limpia. Sostenga la lata del aerosol removedor de partículas en posición vertical al utilizarla.



Para obtener más información sobre el funcionamiento, el mantenimiento y la resolución de problemas, visite [www.bigassfans.com/support](http://www.bigassfans.com/support)

# CONTÁCTENOS

---

## Estados Unidos

2348 Innovation Drive  
Lexington, KY 40511  
Estados Unidos  
877-244-3267  
Fuera de Estados Unidos (+1 859-233-1271)  
bigassfans.com

## Australia

35 French Street  
Eagle Farm, Brisbane  
QLD 4009  
Australia  
+61 1300 244 277  
bigassfans.com/au

## Fabricante

2348 Innovation Drive  
Lexington, KY 40511  
Estados Unidos

## Centro de fabricación

2251 Innovation Drive  
Lexington, KY 40511  
Estados Unidos

## Devoluciones bajo la garantía y WEEE

2201 Jaggie Fox Way  
Lexington, KY 40511  
Estados Unidos

## Canadá

2180 Winston Park Drive  
Oakville, Ontario L6H 5W1  
Canadá  
1 844-924-4277  
bigassfans.com/ca

## Singapur

50 Ubi Crescent  
#01-01 Ubi TechPark  
Singapur 408568  
+65 6709 8500  
bigassfans.com/sg

## México

CEBSA (Corporación Eléctrica del  
Bravo SA de CV)  
Avenida Ind. Río San Juan  
Lote 3-A Parque Industrial del Norte  
Reynosa, Tamps C.P. 88736  
+52 1 899 925 6398  
<http://cebsainc.com/>

## Todas las demás regiones

+1 859-410-6286  
bigassfans.com

EPA Est. 97457-KY-1

La información incluida en este documento está sujeta a cambios sin previo aviso. Para obtener la información más actualizada, consulte la guía de instalación para imprimir en línea en [www.bigassfans.com/support](http://www.bigassfans.com/support)

Haiku® es una marca comercial de Delta T LLC, registrada en EE. UU. y en otros países.

Google Play es una marca comercial de Google LLC.

[www.bigassfans.com/patents](http://www.bigassfans.com/patents) · [www.bigassfans.com/product-warranties](http://www.bigassfans.com/product-warranties)

© 2022 DELTA T LLC. TODOS LOS DERECHOS RESERVADOS.









**BIG ASS FANS<sup>®</sup>**

[bigassfans.com](http://bigassfans.com)



HKU-INST-391-MUL-01  
REV. F 12/04/2023